



Wilfa SPLASH

KITCHEN SCALE KW-60

-
- | | |
|---------------------------|------------------------------|
| EN · Instruction manual | NL · Instructies |
| NO · Bruksanvisning | PL · Instrukcje |
| SE · Bruksanvisning | FR · Instructions |
| DK · Betjeningsvejledning | IT · Manuale di istruzioni |
| FI · Käyttöohje | ES · Manual de instrucciones |
| DE · Anleitung | |



READ ALL INSTRUCTIONS BEFORE USE

EN

LES ALLE ANVISNINGER FØR BRUK

NO

LÄS IGENOM ALLA INSTRUKTIONER INNAN PRODUKTEN ANVÄNDS

SE

LÆS ALLE VEJLEDNINGER INDEN BRUG

DK

LUE OHJEET HUOLELLISESTI ENNEN KÄYTTÖÄ

FI

LESEN SIE DIE ANLEITUNG VOR DEM GEBRAUCH GRÜNDLICH DURCH

DE

LEES VÓÓR GEBRUIK ALLE INSTRUCTIES

NL

PRZED UŻYCIEM ZAPOZNAĆ SIĘ ZE WSZYSTKIMI ZALECENIAM

PL

PRENEZ CONNAISSANCE DE TOUTES LES INSTRUCTIONS AVANT UTILISATION

FR

LEGGERE TUTTE LE ISTRUZIONI PRIMA DELL'USO

IT

LEA TODAS LAS INSTRUCCIONES ANTES DE USAR

ES

EN

CONTENTS

4	IMPORTANT SAFETY INSTRUCTIONS
4	GENERAL INSTRUCTIONS
5	PRODUCT OVERVIEW
6	FUNCTION DESCRIPTION
9	CLEANING
9	TROUBLESHOOTING
10	GUARANTEE
11	PRODUCT SPECIFICATIONS
11	SUPPORT AND SPARE PARTS
11	RECYCLABILITY

EN

IMPORTANT SAFETY INSTRUCTIONS

- Always place the object to be weight at the center of the kitchen scale.
- Do not place any object on top of the scale before switching the appliance on.
- Remove the batteries if the scale is not being used for a long period.
- Rinse the scale under water and clean the scale with a slightly damp cloth. Do not use chemical/abrasive cleaning agents.
- Never immerse the appliance into water or any other liquid.
- Keep the scale in a cool dry area.

GENERAL INSTRUCTIONS

Wilfa KW-60 is a kitchen scale designed for measuring the weight of different objects and is extra suitable for weighing various types of food and ingredients due to its easy to clean rubberlike coating. The design allows the appliance to easily be cleaned under a water faucet. The grade of waterproof is IPX7.

PRODUCT OVERVIEW

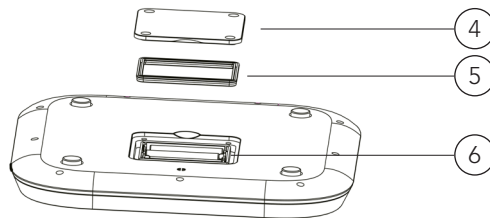

- 1. Unit button
- 2. LED Display
- 3. ON/OFF/TARE Button

- 4. Battery Compartment Cover
- 5. Waterproof silicon
- 6. Battery Compartment

EN

FUNCTION DESCRIPTION

- ON/OFF/TARE Button -Press the ON/OFF/TARE button to switch the scale on. Press and hold the Press the ON/OFF/TARE button for 2s to switch the scale off. Press the ON/OFF/TARE button to reset the display to zero.
- Unit Button – Press the UNIT button to select your desired weigh unit.

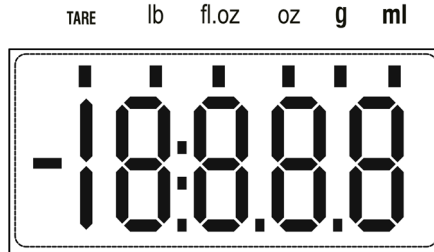

Symbol	Explanation
TARE	Tare function
ml	Volume unit (milliliter)
fl.oz	Volume unit (Fluid Ounce)
lb	Weight unit (Pound)
g	Weight Unit (Gram)
OZ	Weight Unit (Ounce)
■	Negative value

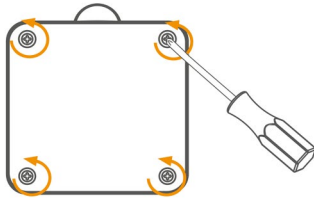

INSERT BATTERIES

1. Use the screwdriver to unscrew the battery compartment cover.

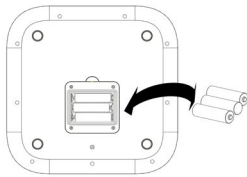

2. Insert the batteries (3X 1,5V AAA) into the battery compartment according to the indications for polarity (+-) located on the inside of the compartment.

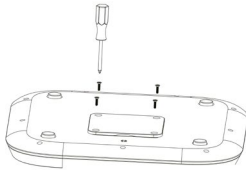

3. Close the battery compartment cover with firm pressure, and use screwdriver again to tighten the screws.

- The LED display will light up if batteries has been places correctly.

CHANGE WEIGHT UNIT

In weighing mode, press the UNIT button to select your desired unit (g, fl.oz, lb, oz, ml). The units will be displayed in the LED display. (The default unit is g).

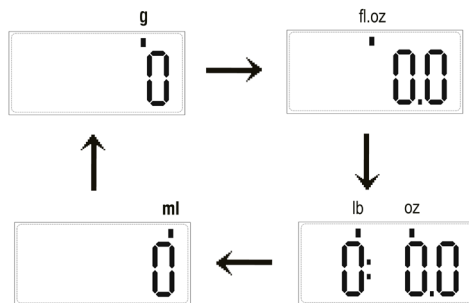

NOTE: After you have selected your desired weight unit, you may start the weighing. If there is no operation, the scale will switch off automatically in about 2 minutes. Or you can press and hold the ON/OFF/TARE button for about 2s to switch the scale off.

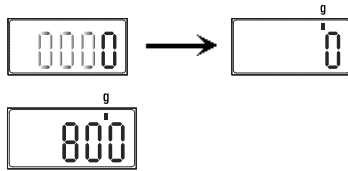

WEIGHT SETTINGS

1. Place the scale on a solid level and flat surface to weigh.
2. Do not place any objects on the scale.
3. Press the ON/OFF/TARE button lightly to go to weight mode.
4. Start weight objects when the LED display shows "0"
5. Place the item you wish to weigh onto the scale, the display will show the weight.

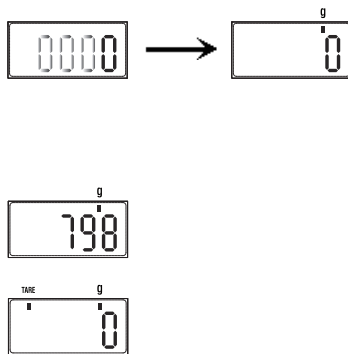

MEASURING WITH TARE FUNCTION

TARE function allows you to weigh different items consecutively without removing the items from the scale.

1. When the scale is off, press the ON/OFF/TARE button to enter the weighing mode. Start to weigh when "0" is shown on the LED.
2. Place the first item you wish to weigh onto the scale, the LED will show the weight of the first item.
3. Press the ON/OFF/TARE button to reset the display to zero.

NOTE: If the weight is less than 600g, the "TARE" icon will not appear on the display by pressing the ON/OFF/TARE button.

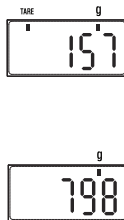

4. Now add another item to weigh onto the scale. The LED will show the weight of the newly added item.
5. If you remove the item added to the scale, the LED will again show zero. But if you remove all items from the scale, the LED will show a negative value.

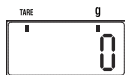

6. When it shows the negative value, press the ON/OFF/TARE button again, it will clear to zero.
7. If there is no operation, the scale will switch off automatically in about 1 minute. Or you can press and hold the ON/OFF/TARE button for about 2s to switch the scale off.

CLEANING

1. Rinse the scale under water and clean the scale with a slightly damp cloth and set it to dry.
2. Do not use chemical/abrasive cleaning agents.

TROUBLESHOOTING

Problem	Possible reasons	Solutions
The LED display is dim or displays Lo	The power is not enough	Please replace with 3xAAA new batteries
The device is not starting when the TARE button is pressed	The battery level is too low.	Please replace with 3xAAA new batteries
	The batteries are not inserted correctly	Please insert the batteries according to the instructions.
The LED display shows "EEEE"	Overload	Please remove the weight on the scale to protect the weight cells. Buy a new scale with higher weight range.
The LED displays "out2"	The objects, which weigh over 1000g, are placed on the scale before it is switched on.	Remove the objects from the scale, wait until it displays zero, then you can start weighing.
The measurement is not accurate/LED displays "unSt"	The weight is unstable when you turn on the scale.	Keep the weight stable when you turn on the scale.



GUARANTEE

Wilfa issues a 5 year guarantee on this product from the day of purchase is done. The guarantee covers production failure or defects that arise during the guarantee period. Your purchase receipt works as proof towards retailer if claiming your guarantee.

The guarantee is valid only for products that are bought and used in private households. The guarantee is not valid if the product is used commercially. The guarantee is not valid if the product is misused, used by negligence, if not following instructions given by Wilfa, if modified or if unauthorized repairation is done. The guarantee is also not valid for normal wear of the product, misuse, lack of maintenance, use of wrong electrical voltage or:

- Overloading of product
- Coating
- Parts you can expect being replaced regularly (e.g. filter, battery etc.)

PRODUCT SPECIFICATIONS

3 x AAA (1.5 V)

SUPPORT AND SPARE PARTS

For support please visit us at wilfa.com, and see our customer service/support page. Here you will find frequently asked questions, spare parts, tips and tricks and all our contact information.

RECYCLABILITY



This marking indicates that this product should not be disposed with other household wastes throughout the EU. To prevent possible harm to the environment or human health from uncontrolled waste disposal, recycle it responsibly to promote the sustainable reuse of material resources. To return your used device, please use the return and collection systems or contact the retailer where the product was purchased. They can take this product for environmentally safe recycling free of charge.

NO

INNHold

- 14 VIKTIG SIKKERHETSVEILEDNING
- 14 GENERELL INFORMASJON
- 15 PRODUKTOVERSIKT
- 16 BESKRIVELSE AV FUNKSJONER
- 19 RENGJØRING
- 19 FEILSØKING
- 20 GARANTI
- 21 PRODUKTSPEKIFIKASJONER
- 21 SUPPORT OG RESERVEDELER
- 21 GJENVINNING

NO

VIKTIG SIKKERHETSVEILEDNING

- Legg alltid gjenstanden som skal veies midt på kjøkkenvekten.
- Du skal aldri legge gjenstander på vekten før apparatet slås på.
- Fjern batteriene hvis vekten ikke skal brukes i en lengre periode.
- Skyll vekten under vann og rengjør den med en lett fuktet klut. Ikke bruk kjemiske/slipende vaskemidler.
- La aldri apparatet bli liggende i vann eller andre væsker.
- Oppbevar vekten i et avkjølt og tørt område.

GENERELL INFORMASJON

Wilfa KW-60 er en kjøkkenvekt til måling av forskjellige gjenstander og passer ekstra godt til veiing av forskjellige matvarer og ingredienser. Den er lett å rengjøre, takket være det ytre gummibelegget. Designen gjør den velegnet til å rengjøres under vannkranen. Graden av vannbestandighet er IPX7.

PRODUKTOVERSIKT

NO

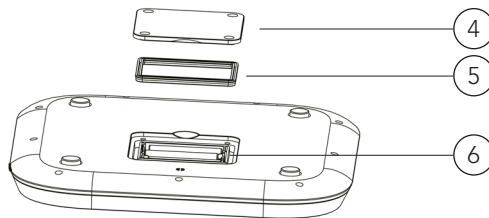

1. UNIT-knapp
2. LED-display
3. ON/OFF/TARE-knapp

4. Batterideksel
5. Vannbestandig silikon
6. Batterirom

NO

BESKRIVELSE AV FUNKSJONER

- ON/OFF/TARE-knapp - Trykk på ON/OFF/TARE -knappen for å slå på vekten. Trykk og hold nede ON/OFF/TARE-knappen i 2 sekunder for å slå av vekten. Trykk på ON/OFF/TARE-knappen for å nullstille displayet.
- Enhet-knapp - Trykk på UNIT-knappen for å velge ønsket vektenhet.

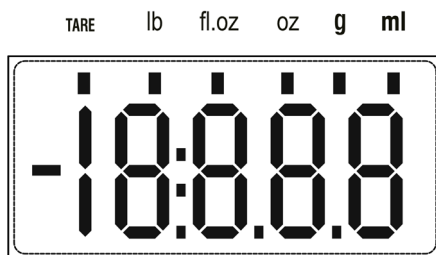

TARE	Tare (nettovekt)-funksjon
ml	Volumenhet (milliliter)
fl.OZ	Volumenhet (fluid ounce)
lb	Vektenhet (pund)
g	Vektenhet (gram)
OZ	Vektenhet (ounce)
■	Negative value

SETT I BATTERIER

1. Skru av batteridekslet med en skrutrekker.

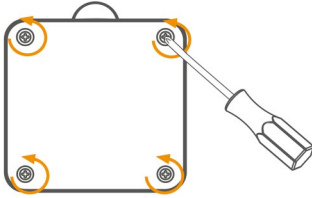

2. Sett i batteriene (3 stk. 1,5 V AAA) i batterihuset med polene korrekt vei, se indikasjonene i batterihuset.

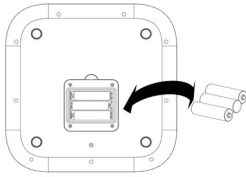

3. Sett dekslet på batterihuset igjen og skru fast skruene.

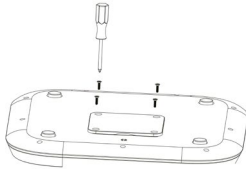

- LED-displayet vil lyse opp, hvis batteriene er plassert med polene korrekt vei.

ENDRE VEKTENHET

I vektmodus trykker du på UNIT-knappen for å velge ønsket enhet (g, lb:oz, oz, ml). Enhetene vil vises i LED-displayet (standardenheten er g).

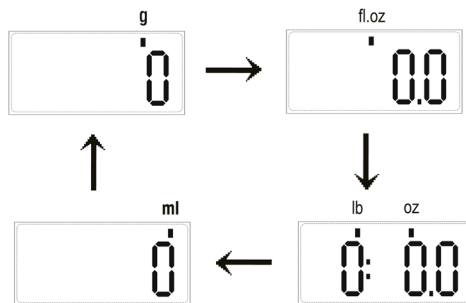

NOTE: Du kan starte veiingen når du har valgt ønsket vektenhet. Vekten vil slås av automatisk etter ca. 1 minutter hvis den ikke er i bruk. Eller du kan trykke og holde nede ON/OFF/ZERO-knappen i ca. 2 sekunder for å slå av vekten.

NO

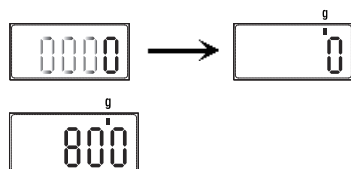

VEKTINNSTILLINGER

1. Legg vekten på et solid og jevnt underlag når du skal veie.
2. Du skal aldri legge gjenstander på vekten før displayet viser «0».
3. Trykk på ON/OFF/TARE-knappen for å gå til vektmodus.
4. Start veiingen når LED displayet viser «0»
5. Legg gjenstanden som skal veies på vekten. Vektdata vil vises.

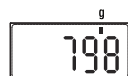
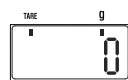
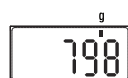
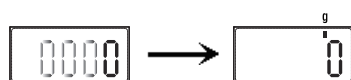

MÅLE MED TARE (NETTOVEKT)-FUNKSJONEN

TARE-funksjonen lar deg veie ulike gjenstander uten å fjerne gjenstandene fra vekten.

1. Når vekten er slått av, trykk på ON/OFF/TARE-knappen for å gå til vektmodus. Du kan starte veiingen når «0» vises på LED-displayet.
2. Legg første gjenstand du ønsker å veie på vekten, og LED-displayet vil vise vekten til denne gjenstanden.
3. Trykk på ON/OFF/TARE-knappen for å nullstille displayet.

NOTE: Hvis vekten er under 600 g, vil ikke «TARE»-ikonet vises på displayet ved å trykke på ON/OFF/TARE-knappen.

4. Legg en ny gjenstand på vekten. LED-displayet vil vise vekten på den nye gjenstanden.
5. Hvis du fjerner gjenstanden fra vekten, vil LED-displayet vise «0». Men hvis du fjerner alle gjenstander fra vekten, vil LED-displayet vise en negativ verdi angitt med et minustegn.

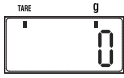

6. Når vekten viser en negativ verdi, trykker du på ON/OFF/TARE-knappen på nytt, og vekten nullstilles.
7. Vekten vil slås av automatisk etter ca. 1 minutter hvis den ikke er i bruk. Eller du kan trykke og holde nede ON/OFF/TARE-knappen i ca. 2 sekunder for å slå av vekten.

NO

RENGJØRING

1. Skyll vekten under vann og rengjør den med en lett fuktet klut og la tørke.
2. Ikke bruk kjemiske/slipende vaskemidler.

FEILSØKING

Problem	Grunnleggende årsak	Løsninger
LED-displayet er dimmet eller viser «Lo»-ikonet	Ikke nok strøm.	Skift ut batteriet med nye 3 stk. AAA-batterier.
Enheten starter ikke når TARE-knappen trykkes ned.	For lavt batterinivå.	Skift ut batteriet med nye 3 stk. AAA-batterier.
	Batteriet er ikke riktig innsatt.	Sett inn batteriet i henhold til indikasjonene.
LED-displayet viser "EEEE"	Overbelastning.	Fjern gjenstandene fra vekten for å beskytte belastningscellene. Vi foreslår at du kjøper en ny vekt med høyere vektområde.
LED-displayet viser "out?"	Gjenstander som veier mer enn 1 kg plasseres på vekten før den slås på.	Fjern gjenstandene fra vekten, vent til displayet viser «0», og start deretter veiingen.
Målingen er unøyaktig/LED-displayet viser "unSt"	Vekten står på et ustabilt underlag når den slås på.	Vekten skal stå på et stabilt underlag når den slås på.

NO



GARANTI

Wilfa gir 5 års garanti på dette produktet fra kjøpsdatoen. Garantien dekker produksjonsfeil eller defekter som oppstår i garantiperioden. Kjøpskvittingen fungerer som bevis overfor forhandleren ved eventuelle garantikrav.

Garantien er kun gyldig for produkter som er kjøpt og brukt i privathusholdning. Garantien gjelder ikke hvis produktet brukes kommersielt. Garantien er ikke gyldig hvis produktet misbrukes, ved uaktsom bruk eller hvis du ikke følger instruksjonene fra Wilfa, eller ved uautoriserte modifikasjoner og reparasjoner. Garantien dekker heller ikke normal bruksslitasje på produktet, misbruk, mangel på vedlikehold, bruk av feil elektrisk spenning eller:

- Overbelastning av produktet
- Overflatebehandling
- Deler som må skiftes ut regelmessig (f.eks. filter, batteri osv.)

PRODUKTSPEKIFIKASJONER

3 x AAA (1,5 V)

SUPPORT OG RESERVEDELER

For support, besøk **oss på wilfa.no**, og se vår kundeservice/supportside. Her finner du vanlige spørsmål, reservedeler, tips og triks, samt all kontaktinformasjon.

NO

GJENVINNING



Dette merket betyr at produktet ikke må deponeres med vanlig husholdningsavfall i EØS-området. For å unngå skade på miljø og mennesker, er det viktig at dette produktet gjenvinnes. Lever produktet til en miljøstasjon eller ta kontakt med butikken der du kjøpte det. De kan ta seg av produktet for gjenvinning helt kostnadsfritt.

SE

SE

INNEHÅLL

24	VIKTIGA SÄKERHETSANVISNINGAR
24	ALLMÄNNA ANVISNINGAR
25	PRODUKTÖVERSIKT
26	FUNKTIONSBESKRIVNING
29	RENGÖRING
29	FELSÖKNING
30	GARANTI
31	PRODUKTSPECIFIKATIONER
31	SUPPORT OCH RESERVDELAR
31	ÅTERVINNINGSBARHET

SE

VIKTIGA SÄKERHETSANVISNINGAR

- Placera alltid föremålet som ska vägas i mitten av köksvågen.
- Lägg inget föremål på vågen innan du startar den.
- Ta ut batterierna om vågen inte ska användas under en längre tid.
- Skölj vågen under rinnande vatten och torka av den med en lätt fuktad trasa. Använd inga kemikalier/rengöringsmedel med slipeffekt
- Sänk aldrig ned apparaten i vatten eller annan vätska.
- Förvara vågen i en sval och torr miljö.

ALLMÄNNA ANVISNINGAR

Wilfa KW-60 är en köksvåg designad för att mäta vikten av olika föremål och lämpar sig extra väl för att väga olika typer av livsmedel och ingredienser tack vare sin lättrensjorda gummiliknande beläggning. Designen gör det möjligt att rengöra vågen under kranen. Apparaten är klassad enligt IPX7 standarden.

PRODUKTÖVERSIKT



SE

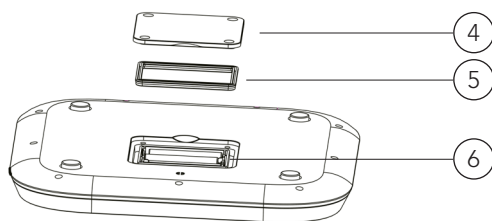

1. Enhetsknapp
2. LED-display
3. Strömbrytare/taragnapp

4. Batterilucka
5. Vattentät silikon
6. Batterifack

FUNKTIONSBESKRIVNING

- Strömbrytare/tar knapp – tryck på strömbrytaren/tar knappen för att starta vågen. Tryck på och håll ner strömbrytaren/tar knappen i 2 sekunder för att stänga av vågen. Tryck på strömbrytaren/tar knappen för att nollställa displayen.
- Enhetsknapp – tryck på enhetsknappen för att välja önskad viktenhet.

SE

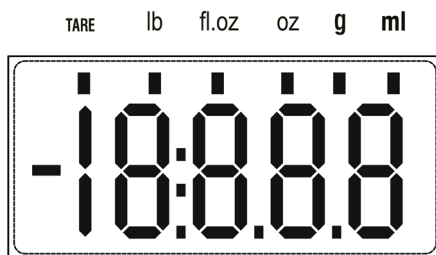

Symbol	Förklaring
TARE	Tarafunktion
ml	Volymenhet (milliliter)
fl.OZ	Volymenhet (fluid ounce)
lb	Viktenhet (pound)
g	Viktenhet (gram)
OZ	Viktenhet (ounce)
■	Negativt värde

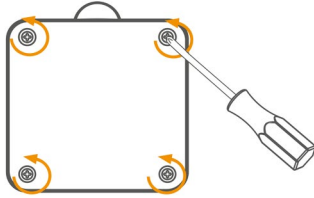

SÄTTA I BATTERIERNA

1. Skruva loss luckan batteriluckan med en skruvmejsel.

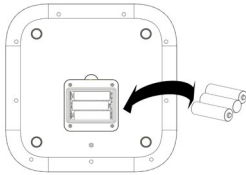

2. Sätt i batterierna (3 X 1,5V AAA) i batterifacket. Tänk på att vända polerna åt rätt håll, se markeringarna (+-) inuti batterifacket.

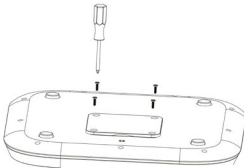

3. Sätt tillbaka batteriluckan, tryck den bestämt på plats och dra sedan åt skruvarna med skruvmejseln

- LED-displayen tänds om batterierna är korrekt isatta.

SE

ÄNDRA VIKTENHET

I vägningsläge – tryck på enhetsknappen för att välja önskad enhet (g, fl.oz, lb:oz, ml). Enheterna visas i LED-displayen (standardenheten är g).

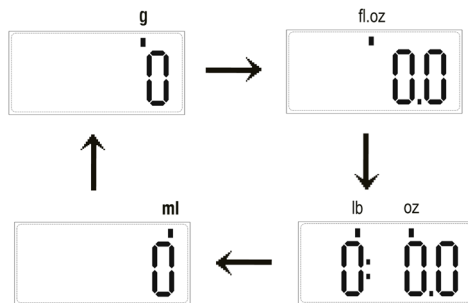

OBS: När du har valt önskad viktenhet, starta vägningen. Om du inte använder vågen, stängs den av automatiskt efter ca 2 minuter. Alternativt kan du stänga av vågen genom att trycka på och hålla ner strömbrytaren/nollställningsknappen i 2 sek.

SE

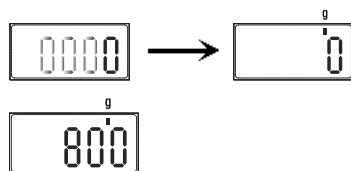

VIKTINSTÄLLNINGAR

1. För vägning: ställ vågen på ett fast, jämnt och plant underlag.
2. Lägg inga föremål på vågen.
3. Tryck lätt på strömbrytaren/tarakanappen för att gå till vägningläget.
4. Börja väga föremål när "0" visas i LED-displayen.
5. Lägg det du vill väga på vågen, viktdata visas i displayen.

MÄTNING MED TARAFUNKTIONEN

Med tarafunktionen kan du väga olika föremål i följd utan att ta bort dem från vågen.

1. När vågen är avstängd trycker du på strömbrytaren/tarakanappen för att gå till vägningläget. Du kan börja väga när "0" visas i LED-displayen.
2. Lägg det första föremålet som du vill väga på vågen. I LED-displayen visas vikten på detta första föremål.
3. Tryck på strömbrytaren/tarakanappen för att nollställa displayen.

OBS: Om vikten understiger 600 g, visas inte taraikonen i displayen när du trycker på strömbrytaren/tarakanappen.

4. Lägg nu ytterligare ett föremål på vågen. I LED-displayen visas nu vikten på detta senast tillagda föremål.
5. Om du tar bort föremålet som du lade till på vågen, visar LED-displayen noll igen. Men om du tar bort alla föremål från vågen, visas ett negativt värde i LEDdisplayen, vilket framgår av minustecknet.

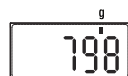
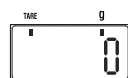
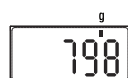
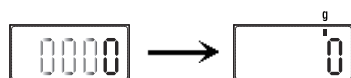



6. När det negativa värdet visas, trycker du en gång till på strömbrytaren/tarakanappen för att nollställa värdet igen.
7. Om du inte använder vågen, stängs den av automatiskt efter ca 1 minut. Alternativt kan du stänga av vågen genom att trycka på och hålla ner strömbrytaren/tarakanappen i 2 sek.

SE

RENGÖRING

1. Skölj vågen under rinnande vatten och torka av den med en lätt fuktad trasa. Låt den sedan lufttorka.
2. Använd inga kemikalier/rengöringsmedel med slipeffekt

FELSÖKNING

Problem/fel	Möjliga orsaker	Lösningar
LED-displayen lyser mycket svagt eller "Lo" visas.	För låg batterinivå.	Sätt i tre nya AAA-batterier.
Enheten startar inte när du trycker på en tarakanapp.	För låg batterinivå.	Sätt i tre nya AAA-batterier.
	Batterierna är inte korrekt isatta.	Sätt i batterierna i enlighet med anvisningarna.
I LED-displayen visas "EEEE"	Överbelastning.	Ta bort vikten från vågen för att skydda viktsensorn. Köp en ny våg med högre viktintervall.
I LED-displayen visas "out?"	Föremålen vars vikt överstiger 1 000 g läggs på vågen innan du sätter på den.	Ta bort föremålen från vågen, vänta tills LEDdisplayen visar noll. Sedan kan du börja väga.
Mätningen är inte korrekt/I LED-displayen visas "wt5t"	Vikten är instabil när du startar vågen..	Håll vikten stabil när du startar vågen.



SE

GARANTI

Wilfa ger en garanti på fem (5) år på denna produkt från och med inköpsdatum. Garantin täcker tillverkningsfel eller defekter som uppstår under garantiperioden. Ditt inköpskvitto fungerar som bevis gentemot återförsäljaren om du åberopar garanti.

Garantin gäller endast produkter som köps och används för privat bruk, för normala hushållsändamål. Garantin gäller inte om produkten används för kommersiella ändamål. Garantin gäller inte om produkten används felaktigt eller oaktsamt, om du underlåter att följa Wilfas anvisningar, om produkten har modifierats eller om reparation har utförts av en icke auktoriserad person/verkstad. Garantin omfattar vidare inte fel som uppstår till följd av normalt slitage, felaktig användning, bristande underhåll eller felaktig elektrisk spänning eller:

- Överbelastning av produkten
- Beläggning
- Delar som du kan förvänta dig ska bytas ut regelbundet (t.ex. filter, batteri)

PRODUKTSPECIFIKATIONER

3 x AAA (1,5 V)

SUPPORT OCH RESERVDELAR

För support besök oss på **wilfa.com** och se vår kundservice-/supportside. Här hittar du svar på vanliga frågor, reservdelar, tips och tricks och all vår kontaktinformation.

SE

ÅTERVINNINGSBARHET



Denna märkning anger att produkten inte får kastas med vanligt hushållsavfall inom EU. För att förhindra skador på miljö och människor ska produkten lämnas in och återvinnas i enlighet med gällande miljöbestämmelser. Den uttjänta produkten kan lämnas på angivna återvinningsanläggningar eller lämnas till din lokala återförsäljare. Där kan du lämna produkten för miljövänlig återvinning gratis.

DK

DK

INDHOLD

- 34 VIGTIGE SIKKERHEDSANVISNINGER
- 34 GENEREL VEJLEDNING
- 35 PRODUKTOVERSIGT
- 36 FUNKTIONSBESKRIVELSE
- 39 RENGØRING
- 39 FEJLFINDING
- 40 GARANTI
- 41 PRODUKTSPECIFIKATIONER
- 41 SUPPORT OG RESERVEDELE
- 41 GENANVENDELIGHED

DK

VIGTIGE SIKKERHEDSANVISNINGER

- Placer altid det, der skal vejes, midt på køkkenvægten.
- Placer ikke noget på køkkenvægten, inden du tænder for apparatet.
- Fjern batterierne, hvis køkkenvægten ikke skal anvendes i en længere periode.
- Skyl køkkenvægten under vand, og rengør vægten med en let fugtig klud. Du må ikke bruge kemiske/slibende rengøringsmidler.
- Nedsenk aldrig apparatet i vand eller anden væske.
- Opbevar køkkenvægten i kølige og tørre omgivelser.

GENEREL VEJLEDNING

Wilfa KW-60 er en køkkenvægt designet til måling af vægt af forskellige genstande og den er ekstra velegnet til at veje forskellige typer madvarer og ingredienser på grund af den gummilignende belægning, der er let at rengøre. Designet gør det let at rengøre apparatet under en vandhane. Graden af vandtæthed er IPX7.

PRODUKTOVERSIGT



DK

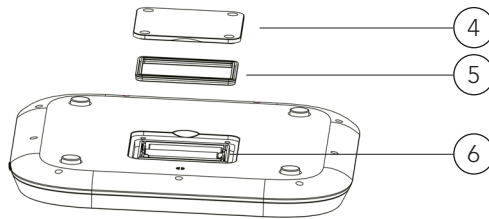

1. Enhedsknap
2. LED-display
3. TÆND/SLUK/TARA-knap

4. Dæksel til batterirum
5. Vandtæt silikone
6. Batterirum

FUNKTIONSBESKRIVELSE

- TÆND/SLUK/TARA-knap – Tryk på TÆND/SLUK/TARA-knappen for at tænde for køkkenvægten. Tryk på TÆND/SLUK/TARA-knappen og hold den nede i 2 sek. for at slukke for køkkenvægten. Tryk på TÆND/SLUK/TARA-knappen for at nulstille displayet.
- Enhedsknap – Tryk på ENHEDS-knappen for at vælge ønsket vægtenhed.

TARE lb fl.OZ oz g ml

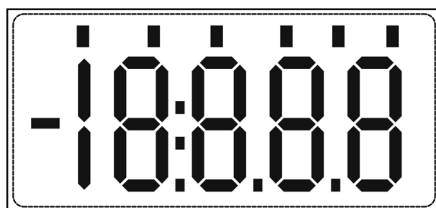

DK

TARE	Tara-funktion
ml	Volumenenhed (milliliter)
fl.OZ	Volumenenhed (fluid ounce)
lb	Vægtenhed (pund)
g	Vægtenhed (gram)
OZ	Vægtenhed (ounce)
■	Negativ værdi

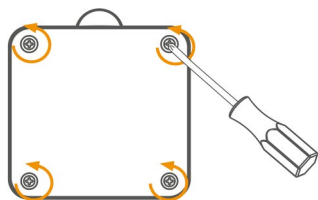

ISÆT BATTERIER

1. Brug skruetrækkeren til at skrue dækslet til batterirummet af.

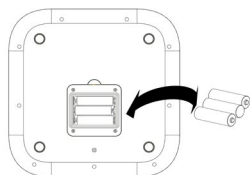

2. Isæt batterierne (3X 1,5V AAA) i batterirummet i henhold til angivelserne for polaritet (+-) på indersiden af batterirummet.

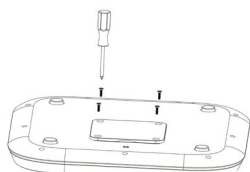

3. Luk dækslet til batterirummet med et fast tryk, og brug en skruetrækker til at stramme skrueerne igen.

- LED-displayet begynder at lyse, hvis batterierne er placeret korrekt..

DK

SKIFT VÆGTENHED

I vægtindstilling trykker du på ENHEDS-knappen, for at vælge ønsket enhed (g, fl.oz, pund/oz, ml). Enhederne vises i LED-displayet (standardenheden er g).

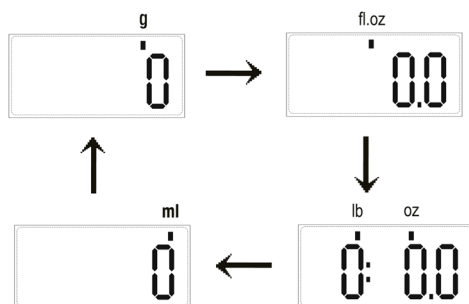

BEMÆRK: Når du har valgt ønsket vægtenhed, kan du begynde at veje. Hvis der ikke sker noget, vil køkkenvægten automatisk slukke efter ca. 2 minutter. Ellers kan du trykke på TÆND/SLUK/NULSTIL-knappen og holde den nede i ca. 2 sek. for at slukke for køkkenvægten.

DK

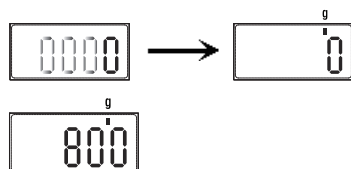

VÆGTINDSTILLINGER

1. Placer køkkenvægten på et stabilt og fladt underlag for at veje.
2. Læg ikke noget på køkkenvægten.
3. Tryk let på TÆND/SLUK/TARA-knappen for at vælge vægt-indstilling.
4. Start med at veje, når LED-displayet viser "0".
5. Placer det du vil veje på køkkenvægten, displayet viser vægten.

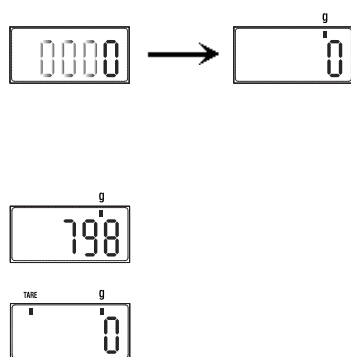

MÅLING MED TARA-FUNKTION

TARA-funktion giver dig mulighed for at veje forskellige ting efter hinanden uden at fjerne dem fra køkkenvægten.

1. Når køkkenvægten er slukket, trykker du på TÆND/SLUK/TARA-knappen for at vælge vægt-indstilling. Begynd at veje, når "0" vises på LED-displayet.
2. Placer det første, du vil veje på køkkenvægten, LED-displayet viser vægten af den første ting.
3. Tryk på TÆND/SLUK/TARA-knappen for at nulstille displayet.

BEMÆRK: Hvis vægten er mindre end 600g, vises "TARA"-ikonet ikke på displayet, når du trykker på TÆND/SLUK/TARA-knappen.

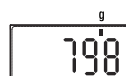

4. Læg nu en anden ting på køkkenvægten. LED-displayet viser vægten på den seneste ting.
5. Hvis du fjerner det, du har lagt på køkkenvægten, vil LED-displayet vise nul igen. Men hvis du fjerner det hele fra køkkenvægten, vil LED-displayet vise en negativ værdi med et minus-tegn.

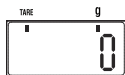

6. Når den negative værdi vises, skal du trykke på TÆND/SLUK/TARA-knappen igen, for at slette og vende tilbage til nul.
7. Hvis der ikke sker noget, vil køkkenvægten automatisk slukke efter ca. 1 minut. Ellers kan du trykke på TÆND/SLUK/TARA-knappen og holde den nede i ca. 2 sek. for at slukke for køkkenvægten.

RENGØRING

1. Skyl køkkenvægten under vand, og rengør vægten med en let fugtig klud, og lad den tørre.
2. Du må ikke bruge kemiske/slibende rengøringsmidler.

DK

FEJLFINDING

Problem	Rodårsag	Løsninger
LED-displayet er svagt eller viser Lo	Der er ikke tilstrækkelig strøm.	Udskift de 3 AAA-batterier.
Apparatet starter ikke, når du trykker på TARAknappen.	Batteriniveaueet er for lavt.	Udskift de 3 AAA-batterier.
	Batterierne er ikke isat korrekt.	Isæt batterierne korrekt i henhold til vejledningen.
LED-displayet viser "EEEE"	Overbelastning.	Fjern vægten fra køkkenvægten for at beskytte cellerne. Køb en ny køkkenvægt med en højere vægtskala.
LED-displayet viser "out?"	Ting med en vægt på over 1000g er placeret på køkkenvægten, inden den blev tændt.	Fjern tingene fra køkkenvægten, vent til displayet viser nul, derefter kan du begynde at veje.
Målingen er ikke præcis/LEDdisplay "unSt"	Vægten er ustabil, når du tænder for køkkenvægten..	Hold køkkenvægten stabil, når du tænder for køkkenvægten.



DK

GARANTI

Wilfa yder 5 års garanti på dette produkt fra købsdatoen. Garantien dækker produktionsfejl eller mangler, der opstår i garantiperioden. Din kvittering fungerer som dokumentation over for forhandleren, hvis du ønsker at benytte din garanti.

Garantien gælder kun for produkter, der er købt til og bruges i private husstande. Garantien gælder ikke, hvis produktet bruges kommercielt. Garantien gælder ikke, hvis produktet er misbrugt, forsømt, vejledningen fra Wilfa ikke er fulgt, produktet er ændret, eller der er foretaget uautoriseret reparation. Garantien gælder heller ikke for normalt slid på produktet, misbrug, manglende vedligeholdelse, brug af forkert spænding eller:

- Overbelastning af produktet
- Belægning
- Dele, der kan forventes udskiftet regelmæssigt (f.eks. filter, batteri osv.)

PRODUKTSPECIFIKATIONER

3 x AAA (1,5 V)

SUPPORT OG RESERVEDELE

Hvis du har brug for support, kan du finde vores kundeservice/supportside på **Wilfa.com**. Her finder du ofte stillede spørgsmål, reservedele, tips og tricks og alle vores kontaktoplysninger.

GENANVENDELIGHED



Denne mærkat angiver, at produktet ikke må bortskaffes sammen med andet husholdningsaffald nogen steder i EU. For at undgå potentiel skade på miljøet eller menneskers sundhed pga. ukontrolleret bortskaftelse af affald, skal produktet genanvendes ansvarligt for at fremme bæredygtig genanvendelse af materielle ressourcer. Brug retur- og indsamlingssystemerne til genanvendelse af den brugte enhed, eller kontakt den forhandler, hvor du købte produktet. De kan tage dette produkt til en miljøvenlig genanvendelse uden beregning.

DK

FI

SISÄLTÖ

44	TURVALLISUUSOHJEET
44	YLEISET OHJEET
45	TUOTTEEN KUVAUS
46	TOIMINTOJEN KUVAUS
49	PUHDISTUS
49	VIANMÄÄRITYS
50	TAKUU
51	TUOTETIEDOT
51	TUKI JA VARAOSAT
51	KIERRÄTYS

TURVALLISUUSOHJEET

- Aseta punnittava kohde aina keittiövaa'an keskelle.
- Älä aseta mitään vaa'an päälle ennen sen käynnistämistä.
- Poista paristot, jos vaakaa ei käytetä pidempään aikaan.
- Huuhtelevaaka juoksevan veden alla ja puhdista se hieman kostutetulla liinalla. Älä käytä kemiallisia/hankaavia pesuaineita.
- Älä koskaan upota laitetta veteen tai muuhun nesteeseen.
- Säilytä vaaka viileässä ja kuivassa paikassa.

FI

YLEISET OHJEET

Wilfa KW-60 on keittiövaaka, joka on suunniteltu erilaisten aineiden punnitsemiseen. Se soveltuu erityisen hyvin erityyppisille ruoille ja raaka-aineille helposti puhdistettavan kumimaisen pintansa ansiosta. Vaa'an voi huuhdella juoksevan veden alla. Sen vesitiiviydän luokitus on IPX7.

TUOTTEEN KUVAUS



FI

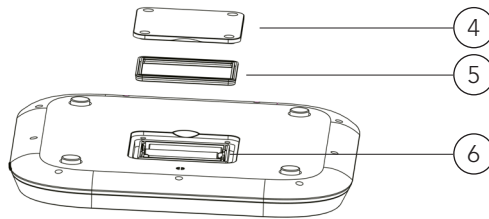

1. Yksikköpainike
2. LED-näyttö
3. Virta-/taaruspainike

4. Paristokotelon kansi
5. Silikonitiiviste (vesitiivis)
6. Paristokotelo

TOIMINTOJEN KUVAUS

- Virta-/taarauspainike – Kytke vaaka päälle painamalla painiketta. Sammuta vaaka painamalla painiketta 2 sekunnin ajan. Nollaa näyttö painamalla painiketta.
- Yksikköpainike – Valitse haluamasi painoyksikkö painamalla painiketta.

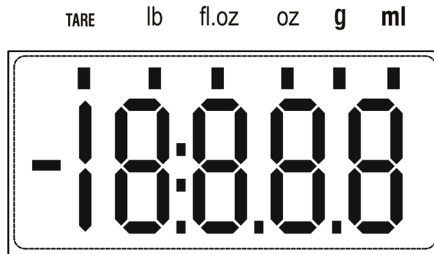

FI

TARE	Taaraustoiminto
ml	Tilavuusyksikkö (millilitra)
fl.OZ	Tilavuusyksikkö (fluid ounce)
lb	Painoyksikkö (pound)
g	Painoyksikkö (gramma)
OZ	Painoyksikkö (ounce)
■	Negatiivinen arvo

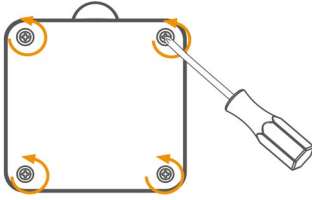

PARISTOJEN ASETTAMINEN

1. Avaa paristokotelon kansi ruuvitaltalla.

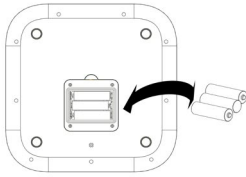

2. Aseta paristot (3 x 1,5 V AAA) koteloon sen sisäpuolella olevien napamerkintöjen mukaisesti (+/-).

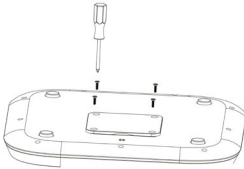

3. Paina paristokotelon kansi tiukasti kiinni ja kiristä ruuvit ruuvitaltalla.

- LED-näyttöön tulee valo, kun paristot on asetettu oikein.

FI

PAINOYKSIKÖN MUUTTAMINEN

Valitse haluamasi yksikkö (g, fl.oz, ml) painamalla yksikköpainiketta punnitsemistilassa. Yksikkö esitetään LED-näytöllä (oletusyksikkö on g).

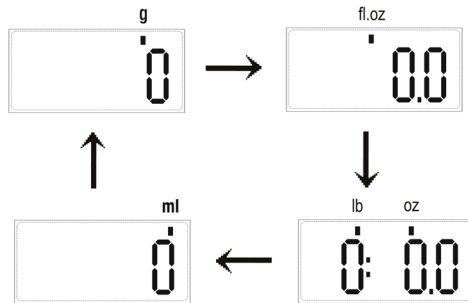

HUOM.: Kun olet valinnut haluamasi painoyksikön, voit aloittaa punnitsemisen. Jos vaakaa ei käytetä, se sammuu automaattisesti noin kahdessa minuutissa. Voit sammuttaa vaa'an myös painamalla virta-/taaruspainiketta noin 2 sekunnin ajan.

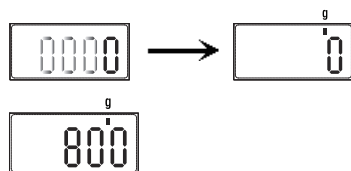

PAINOASETUKSET

1. Aseta vaakavaaka vaakasuoralle ja tasaiselle pinnalle punnitsemista varten.
2. Älä aseta mitään vaa'an päälle.
3. Siirry punnitsemistilaan painamalla virta-/taaruspainiketta kevyesti.
4. Aloita punnitseminen, kun LED-näytöllä näkyy "0".
5. Aseta punnittava kohde vaa'alle. Näyttö ilmoittaa painon.

FI

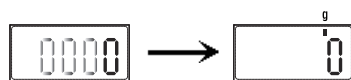

MITTAAMINEN TAARAUSTOIMINNOLLA

Taaraustoiminnolla voit punnita useampia aineksia peräkkäin poistamatta aiemmin punnittuja aineksia vaa'alta.

1. Kun vaakavaaka on pois päältä, siirry punnitsemistilaan painamalla virta-/taaruspainiketta. Voit aloittaa punnitsemisen, kun LED-näytöllä näkyy "0".
2. Aseta ensimmäinen punnittava kohde vaa'alle. LED-näytöllä näkyy ensimmäisen kohteen paino.
3. Nollaa näyttö painamalla virta-/taaruspainiketta.

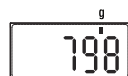
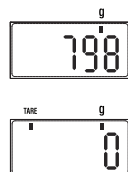

HUOM.: Jos paino on alle 600 g, taaruskuvaketta ei näy, kun virta-/taaruspainiketta painetaan.

4. Lisää nyt toinen punnittava kohde vaa'alle. LED-näytöllä näkyy viimeksi lisätyn kohteen paino.
5. Jos poistat viimeksi punnitun kohteen vaa'alta, LED-näytöllä näkyy taas nolla. Jos poistat kaikki punnitut kohteet vaa'alta, LED-näytöllä näkyy negatiivinen arvo, joka osoitetaan miinusmerkillä.



6. Kun näytöllä näkyy negatiivinen arvo, nollaa se painamalla virta-/taaruspainiketta.
7. Jos vaakaa ei käytetä, se sammuu automaattisesti noin minuutissa. Voit sammuttaa vaa'an myös painamalla virta-/taaruspainiketta noin 2 sekunnin ajan.

PUHDISTUS

1. Huuhtele vaaka juoksevan veden alla, puhdistu se hieman kostutetulla liinalla ja anna kuivua.
2. Älä käytä kemiallisia/hankaavia pesuaineita.

VIANMÄÄRITYS

Ongelma	Syy	Ratkaisut
LED-näyttö on himmeä tai siinä näkyy "Lo".	Virtaa ei ole riittävästi.	Vaihda laitteeseen kolme uutta AAA-paristoa.
Laite ei käynnisty, kun virtapainiketta painetaan.	Paristojen varaus on liian matala.	Vaihda laitteeseen kolme uutta AAA-paristoa.
	Paristoja ei ole asetettu oikein.	Aseta paristot ohjeiden mukaisesti.
LED-näytöllä "EEEE"	Ylikuormitus.	Poista paino vaa'alta, jotta se ei vaurioidu. Käytä vaakaa, joka kestää painavampia kohteita.
LED-näytöllä "out"	Yli 1000 g painavia kohteita on asetettu vaa'alle ennen sen käynnistämistä.	Poista kohteet vaa'alta ja odota näytön nollautumista. Tämän jälkeen voit aloittaa punnitsemisen.
Mittaustulokset eivät ole tarkkoja / LED-näytöllä näkyy "un5t"	Paino on epävakaa vaakaa käynnistettäessä..	Varmista, että paino on vakaa vaakaa käynnistettäessä.

FI



TAKUU

Wilfa myöntää tälle tuotteelle viiden (5) vuoden takuun ostopäivämäärästä alkaen. Takuu kattaa valmistusvirheet ja takuuaikana ilmenevät viat. Ostokuitti toimii todisteena jälleenmyyjälle takuuvaatimusten esittämisen yhteydessä.

FI

Takuu koskee ainoastaan yksityiskäyttöön ostettuja ja yksityiskäytössä olleita tuotteita. Takuu ei ole voimassa, jos tuotetta on käytetty kaupallisesti. Takuu ei ole voimassa, jos tuotetta on käytetty väärin, huolimattomasti tai Wilfan antamien ohjeiden vastaisesti tai jos tuotetta on muutettu tai korjattu valtuuttamattomalla tavalla. Takuu ei koske myöskään tuotteen normaalia kulumista, väärinkäyttöä, huollon puutetta, väärän sähköjännitteen käyttöä eikä:

- Tuotteen ylikuormittamista
- Pinnoitetta
- Osia, jotka pitääkin vaihtaa säännöllisesti (esim. suodatin, paristo jne.)

TUOTETIEDOT

3 x AAA (1,5 V)

TUKI JA VARAOSAT

Tukiasioissa käy osoitteessa **wilfa.fi** ja tutustu asiakaspalvelu- ja tukisivuumme. Sieltä löydät usein kysytyt kysymykset, varaosat, vinkit ja neuvot sekä kaikki yhteystietomme.

KIERRÄTYS



Tämä merkki osoittaa, että laitetta ei saa hävittää EU:n alueella talousjätteen mukana. Laite tulee kierrättää vastuullisesti ja kestävän kehityksen periaatteiden mukaisesti, jottei ympäristölle ja ihmisten terveydelle aiheudu haittaa. Kierrätä käytetty laite viemällä se keräyspisteeseen tai palauttamalla se tuotteen jälleenmyyjälle. Tällöin se käsitellään ympäristön kannalta turvallisesti.

FI

DE

DE

INHALTSVERZEICHNIS

54	WICHTIGE SICHERHEITSHINWEISE
54	ALLGEMEINE ANLEITUNG
55	PRODUKTÜBERSICHT
56	FUNKTIONSBESCHREIBUNG
59	REINIGUNG
59	PROBLEMLÖSUNG
60	GARANTIE
61	TECHNISCHE DATEN
61	SUPPORT UND ERSATZTEILE
61	RECYCLINGFÄHIGKEIT

WICHTIGE SICHERHEITSHINWEISE

- Das Wägegut immer in der Mitte der Waage platzieren.
- Kein Gut auf die Waage geben, solange das Gerät nicht eingeschaltet ist.
- Die Batterien herausnehmen, wenn die Waage längere Zeit nicht benutzt wird.
- Die Waage unter Wasser abspülen und mit einem leicht angefeuchteten Tuch reinigen. Keine chemischen/scheuernden Reinigungsmittel verwenden.
- Das Gerät niemals in Wasser oder andere Flüssigkeiten tauchen.
- Die Waage an einem kühlen, trockenen Ort aufbewahren.

DE

ALLGEMEINE ANLEITUNG

Die Wilfa KW-60 ist eine Küchenwaage zur Messung des Gewichts verschiedener Gegenstände und eignet sich aufgrund ihrer leicht zu reinigenden, gummiartigen Beschichtung besonders zum Wiegen verschiedener Lebensmittel und Zutaten. Die Konstruktion ermöglicht eine einfache Reinigung des Geräts unter fließendem Wasser. Die Schutzart ist IPX7 (wasserdicht).

PRODUKTÜBERSICHT

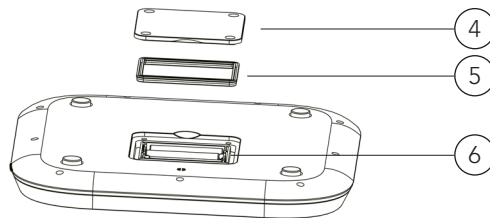

1. UNIT-Taste (Einheiten)
2. LED-Anzeige
3. ON/OFF/TARE-Taste (EIN/AUS/TARA)

4. Batteriefachdeckel
5. Wasserdichtes Silikon
6. Batteriefach

DE

FUNKTIONSBESCHREIBUNG

- ON/OFF/TARE-Taste – Die ON/OFF/TARE-Taste (EIN/AUS/TARA) drücken, um die Waage einzuschalten. Zum Ausschalten die ON/OFF/TARE-Taste 2 Sekunden lang gedrückt halten. Auf die ON/OFF/TARE-Taste drücken, um die Anzeige auf null zurückzusetzen.
- UNIT-Taste – Durch Drücken auf die UNIT-Taste die gewünschte Einheit wählen.

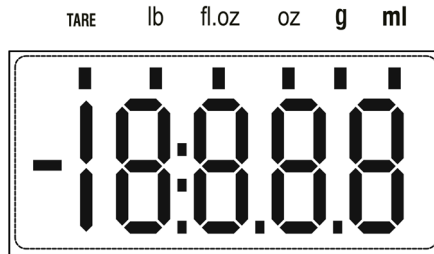

DE

Symbol	Erklärung
TARE	Tara-Funktion
ml	Volumeneinheit (Milliliter)
fl.oz	Volumeneinheit (flüssige Unze)
lb	Gewichtseinheit (Pfund)
g	Gewichtseinheit (Gramm)
OZ	Gewichtseinheit (Unze)
■	Negativer Wert

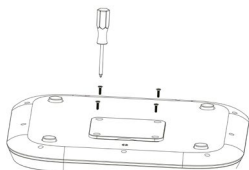
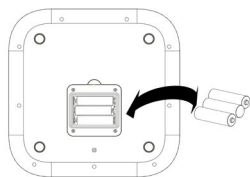
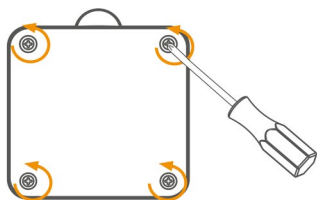

BATTERIEN EINLEGEN

1. Den Deckel des Batteriefachs mit einem Schraubenzieher abschrauben.
 2. Die Batterien (3 x 1,5 V AAA) ins Batteriefach einlegen. Dabei die Polaritätsangaben (+ / -) auf der Innenseite des Batteriefachs beachten.
 3. Den Batteriefachdeckel mit festem Druck schließen und die Schrauben mit dem Schraubenzieher wieder festziehen.
- Die LED-Anzeige leuchtet, wenn die Batterien korrekt eingelegt sind.

DE

GEWICHTSEINHEIT ÄNDERN

Im Wiegemodus auf die UNIT-Taste drücken, um die gewünschte Einheit auszuwählen (g, fl.oz, lb, oz, ml). Die Einheiten werden in der LED-Anzeige angezeigt. (Die Standardeinheit ist g.)

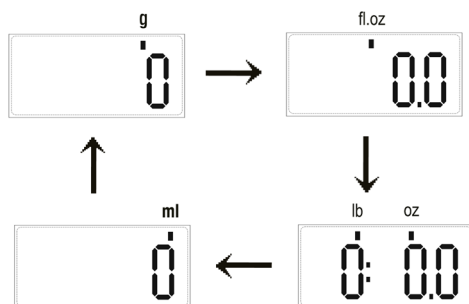

HINWEIS: Nachdem Sie die gewünschte Gewichtseinheit eingestellt haben, können Sie mit dem Wiegen anfangen. Wenn die Waage nicht in Gebrauch ist, schaltet sie sich nach ca. 2 Minuten aus. Oder Sie halten die ON/OFF/TARE-Taste für ca. 2 Sekunden gedrückt, um die Waage auszuschalten.

EINSTELLUNGEN BEIM WIEGEN

1. Stellen Sie die Waage zum Wiegen auf eine ebene und flache Fläche.
2. Legen Sie noch keine Gegenstände auf die Waage.
3. Drücken Sie die ON/OFF/TARE-Taste leicht, um in den Wiegemodus zu wechseln.
4. Das Wiegen von Gegenständen starten, wenn die LED-Anzeige „0“ anzeigt
5. Legen Sie den zu wiegenden Gegenstand auf die Waage. Auf der Anzeige wird das Gewicht angezeigt.

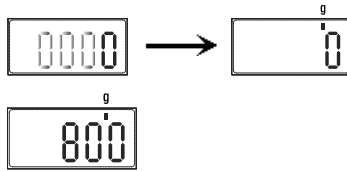

MESSEN MIT TARA-FUNKTION

Mit der TARE-Funktion (Tara) können Sie verschiedene Gegenstände nacheinander wiegen, ohne die Gegenstände von der Waage nehmen zu müssen.

1. Wenn die Waage ausgeschaltet ist, drücken Sie die ON/OFF/TARE-Taste, um in den Wiegemodus zu gelangen. Beginnen Sie mit dem Wiegen, wenn auf der LED „0“ angezeigt wird.
2. Legen Sie den ersten Gegenstand, den Sie wiegen möchten, auf die Waage. Die LED zeigt das Gewicht des ersten Gegenstands an.
3. Drücken Sie die ON/OFF/TARE-Taste, um die Anzeige auf null zurückzusetzen.

HINWEIS: Wenn das Gewicht weniger als 600 g beträgt, erscheint das TARE-Symbol nicht auf der Anzeige, wenn die ON/OFF/TARE-Taste gedrückt wird.

4. Legen Sie nun einen weiteren zu wiegenden Gegenstand auf die Waage. Die LED zeigt das Gewicht des hinzugefügten Gegenstands an.
5. Wenn Sie den auf der Waage hinzugefügten Gegenstand wegnehmen, zeigt die LED erneut null an. Wenn Sie aber alle Gegenstände von der Waage wegnehmen, zeigt die LED einen negativen Wert an.

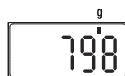
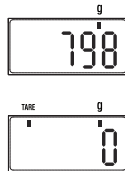
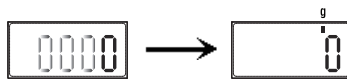

DE

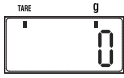

6. Wenn der negative Wert angezeigt wird, drücken Sie erneut die ON/OFF/TARE-Taste. Der Wert wird dann auf null zurückgesetzt.
7. Wird die Waage nicht benutzt, schaltet sie sich nach ca. 1 Minute automatisch ab. Oder Sie halten die ON/OFF/TARE-Taste für ca. 2 Sekunden gedrückt, um die Waage auszuschalten.

REINIGUNG

1. Die Waage unter Wasser abspülen und mit einem leicht angefeuchteten Tuch reinigen und danach trocknen lassen.
2. Keine chemischen/scheuernden Reinigungsmittel verwenden.

PROBLEMLÖSUNG

Problem	Mögliche Ursachen	Lösungen
Die LED-Anzeige ist schwach oder zeigt „Low“ an	Die Leistung reicht nicht aus	Bitte durch 3 neue AAA-Batterien ersetzen
Das Gerät startet nicht, wenn die TARE-Taste gedrückt wird	Der Batteriestand ist zu niedrig.	Bitte durch 3 neue AAA-Batterien ersetzen
	Die Batterien sind nicht richtig eingelegt	Bitte die Batterien gemäß der Anleitung einlegen.
Die LED-Anzeige zeigt „ffff“	Überlastung	Das Gewicht von der Waage entfernen, um die Wägezellen zu schützen. Eine neue Waage mit höherem Gewichtsbereich kaufen.
Die LED zeigt „out“ an	Die Gegenstände, die mehr als 1.000 g wiegen, wurden vor Einschalten auf die Waage gelegt.	Die Gegenstände von der Waage nehmen, warten, bis null angezeigt wird, und mit dem Wiegen beginnen.
Die Messung ist nicht genau/LED zeigt „unst“ an	Das Gewicht ist beim Einschalten der Waage instabil.	Das Gewicht stabil halten, wenn Sie die Waage einschalten.

DE



GARANTIE

Wilfa gewährt auf dieses Produkt 5 Jahre Garantie ab Kaufdatum. Die Garantie deckt Produktionsfehler oder Mängel ab, die während der Garantiezeit auftreten. Ihr Kaufbeleg dient als Nachweis gegenüber dem Händler, wenn Sie Ihre Garantie in Anspruch nehmen.

DE

Die Garantie gilt nur für Produkte, die für Privathaushalte gekauft und dort verwendet werden. Die Garantie gilt nicht, wenn das Produkt gewerblich verwendet wird. Die Garantie gilt nicht bei unsachgemäßer oder fahrlässiger Verwendung, Nichtbefolgung der Anleitungen von Wilfa oder falls das Gerät modifiziert oder eine nicht-autorisierte Reparatur daran vorgenommen wird. Die Garantie gilt auch nicht für normalen Verschleiß und Abnutzung des Produkts, fehlerhafte Verwendung, mangelhafte Pflege, Verwendung einer falschen elektrischen Spannung oder:

- Überlastung des Produkts
- Lackierung
- Teile, bei denen ein regelmäßiger Austausch zu erwarten ist (z. B. Filter, Batterie usw.)

TECHNISCHE DATEN

3 x AAA (1,5 V)

SUPPORT UND ERSATZTEILE

Support erhalten Sie auf **wilfa.com** und auf unserer Kundenservice-/Supportseite. Dort finden Sie Antworten auf häufig gestellte Fragen, Ersatzteile, Tipps und Tricks sowie alle unsere Kontaktdaten.

RECYCLINGFÄHIGKEIT



Diese Kennzeichnung weist darauf hin, dass das Produkt in der EU nicht über den Hausmüll entsorgt werden darf. Um mögliche Schäden für die Umwelt oder die menschliche Gesundheit durch unkontrollierte Abfallentsorgung zu vermeiden, recyceln Sie das Gerät verantwortungsvoll. Sie fördern so die nachhaltige Wiederverwendung von Materialressourcen. Um Ihr Altgerät zurückzugeben, nutzen Sie bitte eines der Rückgabe- und Sammelsysteme oder wenden Sie sich an den Händler, bei dem das Produkt gekauft wurde. Dort kann das Produkt kostenlos für ein umweltfreundliches Recycling zurückgenommen werden.

DE

NL

NL

INHOUDSOPGAVE

- 64 BELANGRIJKE VEILIGHEIDSINSTRUCTIES
- 64 ALGEMENE INSTRUCTIES
- 65 PRODUCTOVERZICHT
- 66 FUNCTIEBESCHRIJVING
- 69 REINIGEN
- 69 PROBLEEMOPLOSSING
- 70 GARANTIE
- 71 PRODUCTSPECIFICATIES
- 71 ONDERSTEUNING EN RESERVEONDERDELEN
- 71 RECYCLING

BELANGRIJKE VEILIGHEIDSINSTRUCTIES

- Plaats het te wegen artikel altijd in het midden van de keukenweegschaal.
- Plaats geen artikelen op de weegschaal voordat u het apparaat inschakelt.
- Verwijder de batterijen als de weegschaal langere tijd niet wordt gebruikt.
- Spoel de weegschaal onder water af en reinig de weegschaal met een licht vochtige doek. Gebruik geen chemische schoonmaak- of schuurmiddelen.
- Dompel het apparaat nooit onder in water of een andere vloeistof.
- Bewaar de weegschaal op een koele, droge plaats.

NL

ALGEMENE INSTRUCTIES

Wilfa KW-60 is een keukenweegschaal die is ontworpen om het gewicht te meten van verschillende artikelen en is extra geschikt voor het wegen van diverse soorten voedsel en ingrediënten dankzij de eenvoudig te reinigen rubberachtige coating. Dankzij het ontwerp kan het apparaat gemakkelijk onder de kraan worden gereinigd. De graad van waterbestendigheid is IPX7.

PRODUCTOVERZICHT

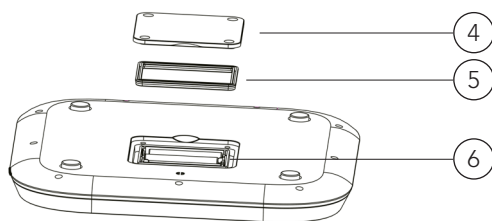

NL

1. UNIT-knop
2. LED-display
3. ON/OFF/TARE-knop

4. Deksel batterijvakje
5. Waterdicht silicoon
6. Batterijvakje

FUNCTIEBESCHRIJVING

- ON/OFF/TARE-knop - Druk op de ON/OFF/TARE-knop om de weegschaal in te schakelen. Houd de ON/OFF/TARE-knop 2 sec. ingedrukt om de weegschaal uit te schakelen. Druk op de ON/OFF/TARE-knop om het display weer op nul te zetten.
- UNIT-knop – Druk op de UNIT-knop om de gewenste weegeenheid te selecteren.

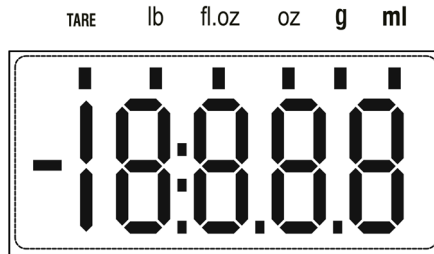

Symbol	Toelichting
TARE	Tarrafunctie
ml	Volume-eenheid (milliliter)
fl.oz	Volume-eenheid (fluid ounce)
lb	Gewichtseenheid (pond)
g	Gewichtseenheid (gram)
OZ	Gewichtseenheid (ounce)
■	Negatieve waarde

NL

BATTERIJEN PLAATSEN

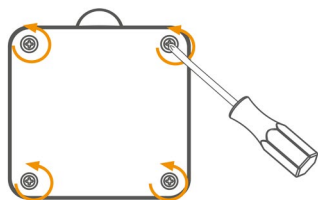

1. Gebruik de schroevendraaier om het deksel van het batterijvakje los te schroeven.

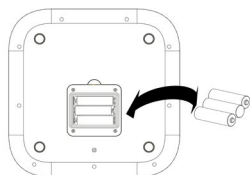

2. Plaats de batterijen (3 x 1,5 V AAA) in het batterijvakje volgens de aangegeven polariteit (+-) aan de binnenkant van het vakje.

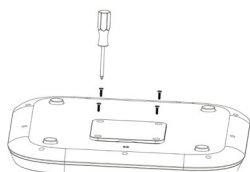

3. Druk het deksel van het batterijvakje stevig dicht en draai de schroeven weer vast met een schroevendraaier.

- Het LED-display licht op als de batterijen correct zijn geplaatst.

GEWICHTSEENHEID WIJZIGEN

Druk in de weegmodus op de UNIT-knop om de gewenste eenheid te selecteren (g, fl.oz, lb, oz, ml). De eenheden worden op het LED-display weergegeven. (De standaardeenheid is g).

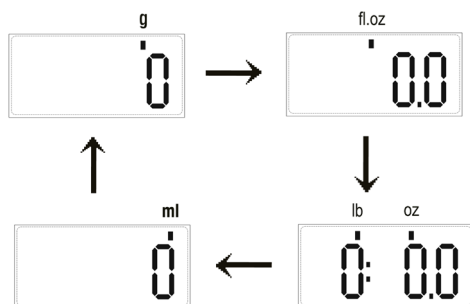

OPMERKING: Nadat u de gewenste gewichtseenheid hebt geselecteerd, kunt u beginnen met wegen. Als de weegschaal niet in bedrijf is, wordt deze automatisch uitgeschakeld na ongeveer twee minuten. Of u kunt de ON/OFF/TARE-knop ongeveer twee seconden ingedrukt houden om de weegschaal uit te schakelen.

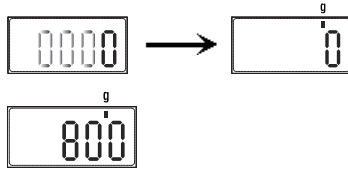

GEWICHTSINSTELLINGEN

1. Plaats de weegschaal op een stevige, vlakke ondergrond om te wegen.
2. Plaats geen artikelen op de weegschaal.
3. Druk lichtjes op de ON/OFF/TARE-knop om naar de weegmodus te gaan.
4. Begin met wegen als het LED-display "0" weergeeft
5. Plaats het artikel dat u wilt wegen op de weegschaal; het display toont het gewicht.

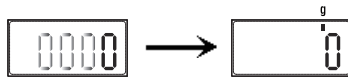

METEN MET TARRAFUNCTIE

Met de TARE-functie (tarreren) kunt u verschillende items na elkaar wegen zonder de items van de weegschaal te verwijderen.

1. Wanneer de weegschaal uit is, drukt u op de ON/OFF/TARE-knop om naar de weegmodus te gaan. Begin met wegen wanneer het LED-display "0" aangeeft.
2. Plaats op de weegschaal het eerste item dat u wilt wegen; de LED toont het gewicht van het eerste item.
3. Druk op de ON/OFF/TARE-knop om het display weer op nul te zetten.

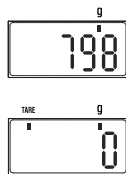

OPMERKING: Als het gewicht minder is dan 600 g, verschijnt het pictogram "TARE" niet op het display door op de ON/OFF/TARE-knop te drukken.

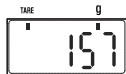

4. Voeg nu nog een item toe om op de weegschaal te wegen. De LED toont het gewicht van het nieuw toegevoegde item.

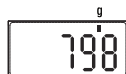

5. Als u het item verwijdert dat aan de weegschaal is toegevoegd, geeft de LED opnieuw nul aan. Maar als u alle items van de weegschaal verwijdert, geeft de LED een negatieve waarde weer.

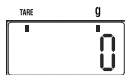

6. Wanneer de negatieve waarde wordt weergegeven, drukt u opnieuw op de ON/OFF/TARE-knop. Nu geeft de weegschaal weer nul aan.
7. Als de weegschaal niet in bedrijf is, schakelt deze zichzelf na ongeveer 1 minuut automatisch uit. Of u kunt de ON/OFF/TARE-knop ongeveer twee seconden ingedrukt houden om de weegschaal uit te schakelen.

REINIGEN

1. Spoel de weegschaal onder water af en reinig de weegschaal met een licht vochtige doek en laat de weegschaal drogen.
2. Gebruik geen chemische schoonmaak- of schuurmiddelen.

PROBLEEMOPLOSSING

Probleem	Mogelijke oorzaken	Oplossingen
Het LED-display is gedimd of geeft Lo weer	Het vermogen is niet voldoende	Vervang de batterijen door 3 nieuwe AAA-batterijen
Het apparaat start niet wanneer de TARE-knop wordt ingedrukt	Het batterijniveau is te laag	Vervang de batterijen door 3 nieuwe AAA-batterijen
	De batterijen zijn niet correct geplaatst	Plaats de batterijen volgens de instructies.
Het LED-display geeft "EEEE" aan	Overbelasting	Verwijder het gewicht van de weegschaal om de weegcellen te beschermen. Koop een nieuwe weegschaal met een groter gewichtsbereik.
Het LED-display geeft "out" aan	De artikelen, die meer dan 1000 g wegen, worden op de weegschaal geplaatst voordat deze wordt ingeschakeld.	Haal de artikelen van de weegschaal af, wacht totdat nul wordt weergegeven en daarna kunt u beginnen met wegen.
De meting is niet nauwkeurig / LED-display geeft "unSt" weer	Het gewicht schommelt wanneer u de weegschaal inschakelt.	Houd het gewicht stabiel wanneer u de weegschaal inschakelt.

NL



GARANTIE

Wilfa biedt voor dit product een garantie van 5 jaar. Deze periode start op de dag van de aankoop. De garantie dekt storingen of defecten die tijdens de garantieperiode in het product optreden. Uw aankoopbon is uw garantiebewijs voor de verkoper als u aanspraak maakt op de garantie.

De garantie is uitsluitend geldig voor producten die voor huishoudelijke toepassing gekocht en gebruikt werden. De garantie is niet geldig als het product voor commerciële doeleinden gebruikt wordt. De garantie is niet geldig als het product onjuist of nalatig gebruikt werd, als de Wilfa-instructies niet opgevolgd zijn, als het apparaat gewijzigd of een onbevoegde reparatie uitgevoerd werd. De garantie is ook niet geldig voor normale slijtage van het product, verkeerd gebruik, gebrekkig onderhoud, gebruik van onjuiste elektrische spanning, of:

NL

- Overbelasting van het product
- Coating
- Onderdelen die regelmatig vervangen moeten worden (zoals filters, batterijen enz.)

PRODUCTSPECIFICATIES

3 x AAA (1,5 V)

ONDERSTEUNING EN RESERVEONDERDELEN

Ga voor ondersteuning naar **wilfa.com** en raadpleeg onze klantenservice-/ondersteuningspagina. Hier vindt u veelgestelde vragen, reserveonderdelen, tips en trucs en al onze contactgegevens.

RECYCLING



Deze markering geeft aan dat u dit product in de gehele Europese Unie niet met ander huishoudelijk afval mag meegeven. Om mogelijke schade aan het milieu of de gezondheid van mensen als gevolg van ongecontroleerde afvalverwijdering te voorkomen, dient het product op een verantwoorde manier gerecycled te worden om duurzaam hergebruik van materialen te stimuleren. Gebruik de retour- en inzamelingssystemen om uw gebruikte apparaat in te leveren, of neem contact op met de winkel waar u het product hebt gekocht. De winkel kan het product terugnemen om het op veilige en milieuverantwoorde wijze te recyclen.

NL

PL

SPIS TREŚCI

- 74 WAŻNE INSTRUKCJE DOTYCZĄCE
BEZPIECZEŃSTWA
- 74 INSTRUKCJE OGÓLNE
- 75 OPIS OGÓLNY PRODUKTU
- 76 OPIS FUNKCJI
- 79 CZYSZCZENIE
- 79 ROZWIĄZYWANIE PROBLEMÓW
- 80 GWARANCJA
- 81 DANE TECHNICZNE PRODUKTU
- 81 POMOC TECHNICZNA I CZĘŚCI ZAMIENNE
- 81 MOŻLIWOŚĆ RECYKLINGU

PL

WAŻNE INSTRUKCJE DOTYCZĄCE BEZPIECZEŃSTWA

- Ważone przedmioty kładź zawsze na środku szalki wagi.
- Nie kładź niczego na wadze przed włączeniem urządzenia.
- Jeśli waga nie będzie używana przez dłuższy czas, wyjmij z niej baterie.
- Oplucz wagę pod wodą i przetrzyj lekko zwilżoną ściereczką. Nie używaj mocnych środków czyszczących ani środków o właściwościach ściernych.
- Nigdy nie zanurzaj urządzenia w wodzie ani w innym płynie.
- Przechowuj wagę w chłodnym, suchym miejscu.

INSTRUKCJE OGÓLNE

PL

Wilfa KW-60 to waga kuchenna, która dzięki łatwej w czyszczeniu gumowej powłoce doskonale nadaje się do ważenia różnego rodzaju produktów żywnościowych. Konstrukcja umożliwia łatwe mycie urządzenia pod kranem. Urządzenie ma klasę wodoszczelności IPX7.

OPIS OGÓLNY PRODUKTU

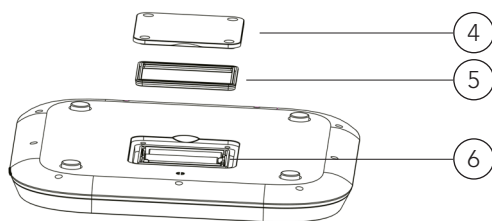

1. Przycisk UNIT
2. Wyświetlacz LED
3. Przycisk ON/OFF/TARE

4. Pokrywa komory baterii
5. Wodoodporny silikon
6. Komora baterii

PL

OPIS FUNKCJI

- Przycisk ON/OFF/TARE — Naciśnij przycisk ON/OFF/TARE, aby włączyć wagę. Naciśnij przycisk ON/OFF/TARE i przytrzymaj przez 2 s, aby wyłączyć wagę. Naciśnij przycisk ON/OFF/TARE, aby wyzerować wartość na wyświetlaczu.
- Przycisk UNIT — Naciśnij przycisk UNIT, aby wybrać jednostkę masy.

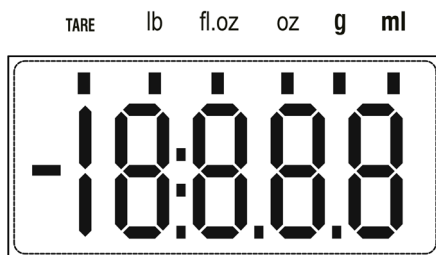

Symbol	Objaśnienie
TARE	Funkcja tary
ml	Jednostka objętości (mililitr)
fl.oz	Jednostka objętości (uncja cieczy)
lb	Jednostka masy (funt)
g	Jednostka masy (gram)
OZ	Jednostka masy (uncja)
■	Wartość ujemna

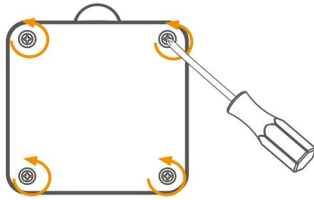

WKŁADANIE BATERII

1. Za pomocą śrubokręta odkręć pokrywę komory baterii.
2. Włóż baterie (3 x 1,5 V AAA) do komory, orientując ich bieguny (+/-) zgodnie z instrukcjami wewnątrz komory.
3. Zamknij pokrywę komory baterii, mocno dociskając, i dokręć śruby.
 - Wyświetlacz LED zaświeci się, o ile baterie zostały prawidłowo włożone.

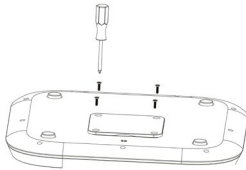
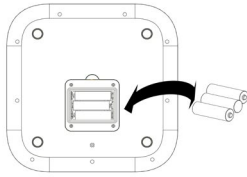

ZMIANA JEDNOSTKI MASY

W trybie ważenia naciśnij przycisk UNIT, aby wybrać żądaną jednostkę (g, fl.oz, lb, oz, ml). Symbole jednostek będą wyświetlane na wyświetlaczu LED. (Jednostka domyślna to gramy).

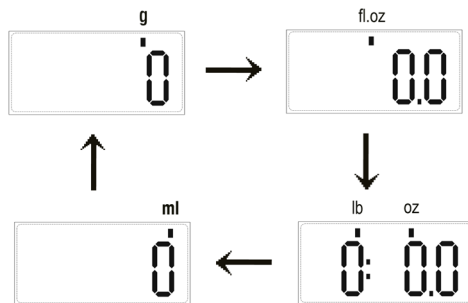

UWAGA: Po wybraniu żądanej jednostki masy można rozpocząć ważenie. Nieużywana waga wyłączy się automatycznie po około 2 min. Możesz też nacisnąć przycisk ON/OFF/TARE i przytrzymać przez około 2 s, aby wyłączyć wagę.

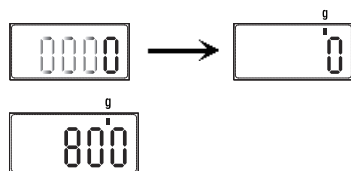

USTAWIENIA WAGI

1. Ustaw wagę na stabilnej, równej i płaskiej powierzchni.
2. Nie kładź żadnych przedmiotów na szalce wagi.
3. Naciśnij lekko przycisk ON/OFF/TARE, aby przejść do trybu ważenia.
4. Zaczynaj ważenie produktów, gdy wyświetlacz LED wskazuje wartość „0”
5. Połóż na szalce pierwszy produkt, który chcesz zważyć. Wyświetlacz wskaże wartość masy produktu.

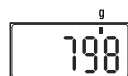
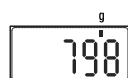
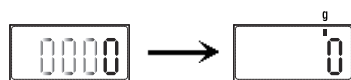

POMIAR Z FUNKCJĄ TARA

Funkcja tarowania umożliwia ważenie różnych produktów po kolei, bez zdejmowania ich z wagi.

1. Gdy waga jest wyłączona, naciśnij przycisk ON/OFF/TARE, aby przejść do trybu ważenia. Rozpocznij ważenie, gdy zobaczysz wartość „0” na wyświetlaczu.
2. Połóż na szalce pierwszy produkt, który chcesz zważyć. Wyświetlacz wskaże wartość masy produktu.
3. Naciśnij przycisk ON/OFF/TARE, aby wyzerować wartość na wyświetlaczu.

UWAGA: Jeśli masa jest mniejsza niż 600 g, ikona TARE nie pojawi się na wyświetlaczu po naciśnięciu przycisku ON/OFF/TARE.

4. Połóż na szalce kolejny produkt do zważenia. Wyświetlacz wskaże wartość masy dodanego produktu.
5. Po zdjęciu dodanego produktu wyświetlacz ponownie wskaże zero. Jeśli jednak zdejmiesz z szalki wszystkie produkty, wyświetlacz wskaże wartość ujemną.

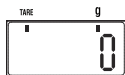

6. Gdy na wyświetlaczu jest wartość ujemna, ponownie naciśnij przycisk ON/OFF/TARE, co spowoduje wyzerowanie.
7. Nieużywana waga wyłączy się automatycznie po około 1 minucie. Możesz też nacisnąć przycisk ON/OFF/TARE i przytrzymać przez około 2 s, aby wyłączyć wagę.

CZYSZCZENIE

1. Opłucz wagę pod wodą, przetrzyj lekko zwilżoną ściereczką i odstaw do wysuszenia.
2. Nie używaj mocnych środków czyszczących ani środków o właściwościach ściernych.

ROZWIĄZYWANIE PROBLEMÓW

Problem	Możliwe przyczyny	Rozwiązania
Wyświetlacz LED jest przyciemniony lub wskazuje symbol „Lo”	Słabe baterie	Wymień baterie na 3 nowe typu AAA
Waga nie reaguje na naciśnięcie przycisku TARA	Słabe baterie.	Wymień baterie na 3 nowe typu AAA
	Baterie są włożone nieprawidłowo	Włóż baterie zgodnie z instrukcją.
Symbol ∞ na wyświetlaczu	Przeciążenie	Zdejmij przedmiot z wagi, aby nie uszkodzić czujników tensometrycznych. Kup nową wagę z większym zakresem ważenia.
Symbol out na wyświetlaczu	Przed włączeniem wagi położono na szalce przedmiot ważący ponad 1000 g.	Zdejmij przedmiot z szalki i poczekaj, aż wyświetlacz wskaże zero, a następnie rozpocznij ważenie.
Niedokładny pomiar/ symbol unSt na wyświetlaczu	Ważony przedmiot jest niestabilny.	Położ przedmiot na szalce tak, aby leżał stabilnie.



GWARANCJA

Firma Wilfa obejmuje ten produkt 5-letnią gwarancją od daty zakupu. Gwarancja obejmuje wady produkcyjne lub usterki wynikłe w okresie gwarancji. W przypadku roszczeń z tytułu gwarancji dowodem dla sprzedawcy jest paragon lub inny dokument potwierdzający zakup.

Gwarancja obejmuje wyłącznie produkty zakupione i używane na potrzeby indywidualnych gospodarstw domowych. Komercyjna eksploatacja produktu powoduje unieważnienie gwarancji. Gwarancja zostanie unieważniona w przypadku niewłaściwego używania produktu, niedbałości, postępowania niezgodnego z instrukcjami podanymi przez firmę Wilfa, a także w przypadku modyfikacji produktu lub jego nieautoryzowanej naprawy. Gwarancja nie obejmuje ponadto normalnego zużycia, użycia niezgodnego z przeznaczeniem, braku konserwacji, podłączenia do nieprawidłowego napięcia elektrycznego oraz:

PL

- Przeciążenia produktu
- Powłoki produktu
- Części, które należy regularnie wymieniać (np. filtr, akumulator itp.)

DANE TECHNICZNE PRODUKTU

3 x AAA (1,5 V)

POMOC TECHNICZNA I CZĘŚCI ZAMIENNE

Aby uzyskać pomoc techniczną, odwiedź stronę obsługi klienta/pomocy technicznej w naszej witrynie **wilfa.com**. Znajdziesz tam często zadawane pytania, listy części zamiennych, porady i wskazówki oraz wszystkie dane kontaktowe.

MOŻLIWOŚĆ RECYKLINGU



Ten znak wskazuje, że w Unii Europejskiej to urządzenie nie może być wyrzucane wraz z odpadami z gospodarstw domowych. Aby zapobiec możliwemu skażeniu środowiska lub zagrożeniom dla zdrowia ludzi z uwagi na niekontrolowaną utylizację odpadów, należy odpowiedzialnie przekazać je do recyklingu w celu promocji zrównoważonej gospodarki zasobami materiałowymi w zakresie ponownego użycia. Aby pozbyć się urządzenia po okresie eksploatacji, należy skorzystać z właściwego punktu zbiórki lub skontaktować się ze sprzedawcą, od którego kupiono produkt. W ten sposób produkt zostanie bezpłatnie przekazany do recyklingu bezpiecznego dla środowiska.

PL

FR

SOMMAIRE

- 84 CONSIGNES DE SÉCURITÉ IMPORTANTES
- 84 CONSIGNES GÉNÉRALES
- 85 APERÇU DU PRODUIT
- 86 EXPLICATION DU FONCTIONNEMENT
- 89 NETTOYAGE
- 89 DÉPANNAGE
- 90 GARANTIE
- 91 CARACTÉRISTIQUES DU PRODUIT
- 91 ASSISTANCE ET PIÈCES DÉTACHÉES
- 91 RECYCLAGE

FR

CONSIGNES DE SÉCURITÉ IMPORTANTES

- Toujours placer l'objet à peser au centre de la balance.
- Ne placer aucun objet au-dessus de la balance avant de mettre en marche l'appareil.
- Retirer les piles si la balance ne sera pas utilisée pendant une période prolongée.
- Rincer la balance sous l'eau et la nettoyer à l'aide d'un chiffon légèrement humide. Ne pas utiliser d'agent de nettoyage abrasif/chimique.
- Ne jamais plonger la machine dans l'eau ni dans aucun autre liquide.
- Conserver la balance dans un endroit frais et sec.

CONSIGNES GÉNÉRALES

Wilfa KW-60 est une balance de cuisine conçue pour mesurer le poids de différents objets. Grâce à son revêtement en caoutchouc facile à nettoyer, elle convient parfaitement à la pesée de différents types d'aliments et d'ingrédients. La conception permet de nettoyer facilement l'appareil sous un robinet d'eau. Le degré d'étanchéité est IPX7.

APERÇU DU PRODUIT

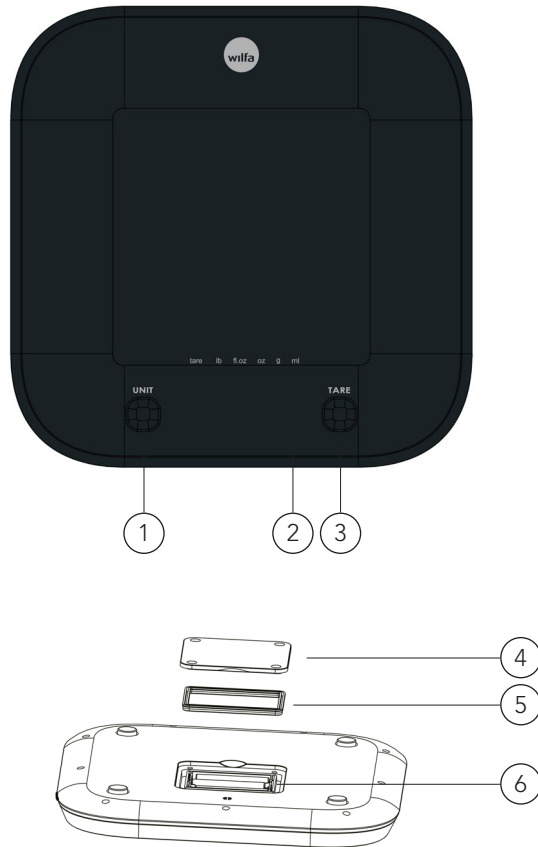

1. Bouton UNIT
2. Écran LED
3. Bouton ON/OFF/TARE
4. Couvercle du compartiment des piles

5. Silicone imperméable
6. Compartiment à piles

FR

EXPLICATION DU FONCTIONNEMENT

- Bouton ON/OFF/TARE – Appuyer sur le bouton ON/OFF/TARE pour allumer la balance. Appuyer sur le bouton ON/OFF/TARE et le maintenir enfoncé pendant 2 secondes pour éteindre la balance. Appuyer sur le bouton ON/OFF/TARE pour remettre l'affichage à zéro.
- Bouton UNIT – Appuyer sur le bouton UNIT pour sélectionner l'unité de pesée de votre choix.

TARE lb fl.oz oz g ml

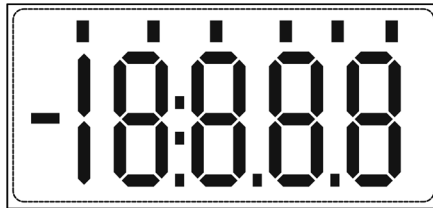

Symbole	Explication
TARE	Fonction de tarage
ml	Unité de volume (millilitre)
fl.oz	Unité de volume (once liquide)
lb	Unité de poids (livre)
g	Unité de poids (grammes)
OZ	Unité de poids (once)
■	Valeur négative

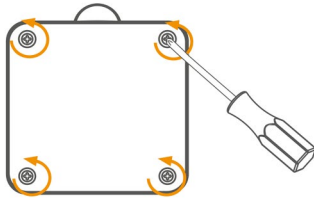
INSERTION DES PILES

1. Dévisser le couvercle du compartiment à piles à l'aide du tournevis.

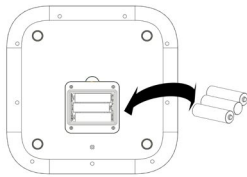

2. Insérer les piles (3 piles AAA de 1,5 V) dans le compartiment à piles en respectant la polarité (+-) indiquée à l'intérieur du compartiment.

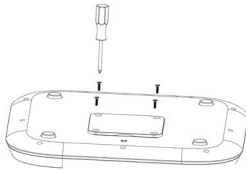

3. Fermer le couvercle du compartiment à piles en exerçant une pression ferme et resserrer les vis à l'aide d'un tournevis.

- L'écran LED s'allume si les piles ont été correctement placées.

MODIFIER L'UNITÉ DE POIDS

En mode de pesée, appuyer sur le bouton UNIT pour sélectionner l'unité souhaitée (g, fl.oz, lb, oz, ml). Les unités seront affichées sur l'écran LED. (L'unité par défaut est le g).

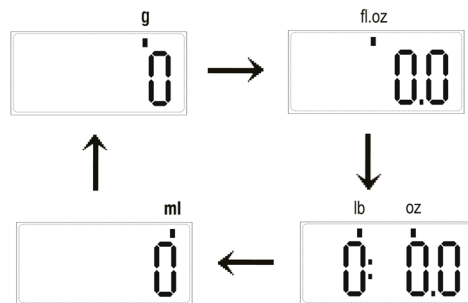

REMARQUE : Après avoir sélectionné l'unité de poids de votre choix, vous pouvez démarrer la pesée. Si la balance ne fonctionne pas, elle s'éteint automatiquement au bout d'environ 2 minutes. Vous pouvez également appuyer sur le bouton ON/OFF/TARE et le maintenir enfoncé pendant environ 2 secondes pour éteindre la balance.

RÉGLAGES DU POIDS

1. Placer la balance sur une surface horizontale, plane et solide pour procéder à la pesée.
2. Ne placer aucun objet sur la balance.
3. Appuyer légèrement sur le bouton ON/OFF/TARE pour passer en mode de pesée.
4. Commencer à peser les objets lorsque l'écran LED affiche « 0 ».
5. Placer l'objet à peser sur la balance. L'écran affiche le poids.

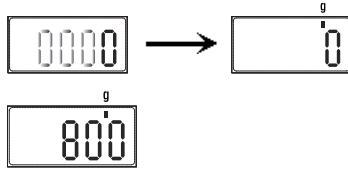

MESURE AVEC FONCTION DE TARAGE

La fonction TARE permet de peser différents articles l'un après l'autre sans les retirer de la balance.

1. Lorsque la balance est éteinte, appuyer sur le bouton ON/OFF/TARE pour accéder au mode de pesée. Commencer à peser lorsque « 0 » s'affiche sur l'écran LED.
2. Placer le premier objet à peser sur la balance. L'écran LED en indiquera le poids.
3. Appuyer sur le bouton ON/OFF/TARE pour remettre l'affichage à zéro.

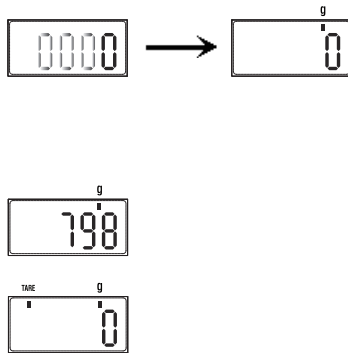

REMARQUE : Si le poids est inférieur à 600 g, l'icône « TARE » n'apparaît pas à l'écran lorsque le bouton ON/OFF/TARE est enfoncé.

4. Ajouter maintenant un autre objet à peser sur la balance. L'écran LED affiche le poids du dernier aliment ajouté.
5. Si l'objet ajouté à la balance est retiré, l'écran LED indiquera à nouveau zéro. Mais si tous les objets sont retirés de la balance, l'écran LED affichera une valeur négative.

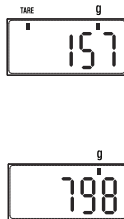



6. Lorsqu'il affiche la valeur négative, appuyer à nouveau sur le bouton ON/OFF/TARE pour revenir à zéro.
7. Si la balance ne fonctionne pas, elle s'éteint automatiquement au bout d'environ 1 minute. Pour éteindre la balance, il est également possible d'appuyer sur le bouton ON/OFF/TARE et de le maintenir enfoncé pendant environ 2 secondes.

NETTOYAGE

1. Rincer la balance sous l'eau et la nettoyer à l'aide d'un chiffon légèrement humide, puis la laisser sécher.
2. Ne pas utiliser d'agent de nettoyage abrasif/chimique.

DÉPANNAGE

Problème	Raisons possibles	Solutions
L'écran LED est faible ou affiche Lo	L'alimentation est insuffisante	Remplacer par 3 piles AAA neuves
L'appareil ne démarre pas lorsque j'appuie sur le bouton « TARE ».	Le niveau de la batterie est trop faible.	Remplacer par 3 piles AAA neuves
	Les piles ne sont pas insérées correctement	Insérer les piles conformément au mode d'emploi.
L'écran LED affiche « ffff »	Surcharge	Retirer du poids de la balance pour protéger les cellules de pesée. Acheter une nouvelle balance avec une plage de pesée plus élevée.
L'écran LED affiche « out? »	Pour les objets pesant plus de 1 000 g, il convient de les placer sur la balance avant d'allumer celle-ci.	Retirer les objets de la balance, attendre qu'elle affiche zéro pour pouvoir commencer la pesée.
La mesure n'est pas précise/l'écran LED affiche « unSt »	Le poids est instable à l'allumage de la balance.	Maintenir le poids stable lors de l'allumage de la balance.



GARANTIE

Wilfa offre une garantie de 5 ans sur ce produit à compter de la date d'achat. La garantie prend en charge les anomalies ou défauts de production survenant durant la période de garantie. Le reçu d'achat constitue votre preuve d'achat pour le revendeur en cas de recours à la garantie.

La garantie n'est valide que sur les produits achetés et utilisés pour un usage domestique. Elle n'est pas valide en cas d'utilisation commerciale du produit. La garantie ne s'applique pas en cas de mauvaise utilisation du produit, de négligence, de non-respect des consignes de Wilfa, de modification ou de réparation non autorisée. La garantie ne s'applique pas non plus en cas d'usure naturelle du produit, de mauvaise utilisation, de défaut d'entretien ou d'utilisation d'une tension électrique non adaptée ou :

- En cas de surcharge du produit
- Revêtement
- Aux pièces devant être remplacées régulièrement (par exemple, filtre, pile, etc.)

CARACTÉRISTIQUES DU PRODUIT

3 x AAA (1,5 V)

ASSISTANCE ET PIÈCES DÉTACHÉES

Pour toute demande d'assistance, consulter le site **wilfa.com** et la page de notre service client/d'assistance. Cette page propose des réponses aux questions les plus fréquentes, des informations sur les pièces détachées, des conseils et astuces ainsi que toutes nos coordonnées.

RECYCLAGE



Ce marquage indique que la mise au rebut de ce produit avec les déchets ménagers est proscrite dans toute l'Union européenne. Pour éviter tout impact négatif sur l'environnement ou la santé humaine en raison d'une élimination inadéquate des déchets, recycler l'appareil de manière responsable, afin d'encourager la réutilisation durable des ressources matérielles. Pour retourner l'appareil usagé, recourir aux systèmes de retour et de collecte, ou contacter le revendeur auprès duquel le produit a été acheté. Celui-ci pourra reprendre le produit pour un recyclage gratuit, respectueux de l'environnement.

FR

IT

SOMMARIO

94	IMPORTANTI ISTRUZIONI DI SICUREZZA
94	ISTRUZIONI GENERALI
95	PANORAMICA DEL PRODOTTO
96	DESCRIZIONE DELLE FUNZIONI
99	PULIZIA
99	RISOLUZIONE DEI PROBLEMI
100	GARANZIA
101	SPECIFICHE DEL PRODOTTO
101	ASSISTENZA E RICAMBI
101	RICICLABILITÀ

IT

IMPORTANTI ISTRUZIONI DI SICUREZZA

- Posizionare sempre l'oggetto da pesare al centro della bilancia da cucina.
- Non appoggiare alcun oggetto sulla bilancia prima di aver acceso l'apparecchio.
- Rimuovere le batterie se la bilancia non viene utilizzata per un lungo periodo.
- Sciacquare la bilancia sotto l'acqua e pulirla con un panno leggermente umido. Non utilizzare detergenti chimici/abrasivi.
- Non immergere mai l'apparecchio in acqua o in qualsiasi altro liquido.
- Conservare la bilancia in un luogo fresco e asciutto.

ISTRUZIONI GENERALI

Wilfa KW-60 è una bilancia da cucina progettata per misurare il peso di oggetti diversi ed è particolarmente adatta per pesare vari tipi di alimenti e ingredienti grazie al rivestimento in gomma facile da pulire. Il design consente di pulire facilmente l'apparecchio sotto il rubinetto dell'acqua. Il grado di impermeabilità è IPX7.

PANORAMICA DEL PRODOTTO

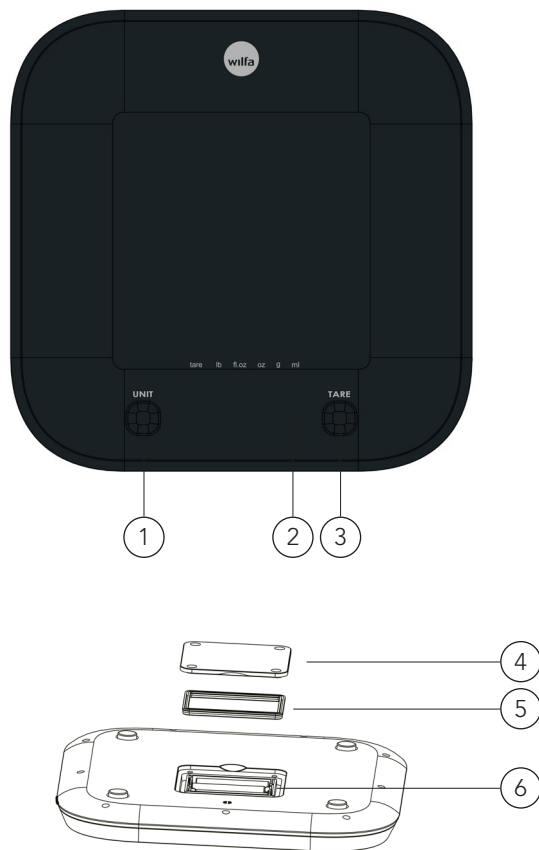

1. Pulsante Unità (UNIT)
2. Display a LED
3. Pulsante ON/OFF/TARE

4. Coperchio del vano batterie
5. Silicone impermeabile
6. Vano batterie

IT

DESCRIZIONE DELLE FUNZIONI

- Pulsante ON/OFF/TARE - Premere il pulsante ON/OFF/TARE per accendere la bilancia. Tenere premuto il pulsante ON/OFF/TARE per 2 secondi per spegnere la bilancia. Premere il pulsante ON/OFF/TARE per azzerare il display.
- Pulsante UNIT (Unità) - Premere il pulsante UNIT per selezionare l'unità di peso desiderata.

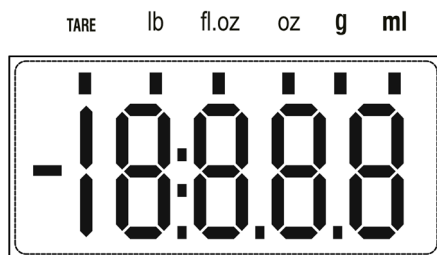

Simbolo	Spiegazione
TARE	Funzione tara
ml	Unità di volume (millilitri)
fl.OZ	Unità di volume (oncia fluida)
lb	Unità di peso (libbra)
g	Unità di peso (grammi)
OZ	Unità di peso (oncia)
■	Valore negativo

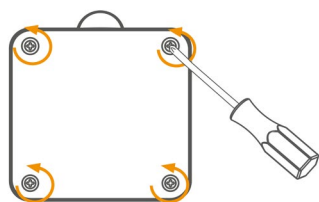

INSERIRE LE BATTERIE

1. Utilizzare il cacciavite per svitare il coperchio del vano batterie.

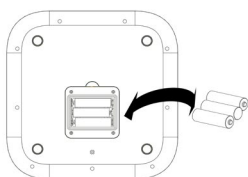

2. Inserire le batterie (3X 1,5 V AAA) nel vano batterie seguendo le indicazioni della polarità (+-) che si trovano all'interno del vano.

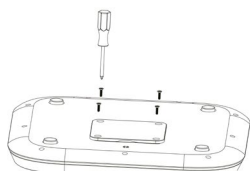

3. Chiudere il coperchio del vano batterie esercitando una forte pressione e utilizzare di nuovo il cacciavite per serrare le viti.

- Il display a LED si illumina se le batterie sono state posizionate correttamente.

MODIFICA UNITÀ DI PESO

In modalità di pesata, premere il pulsante UNIT per selezionare l'unità desiderata (g, fl.oz, lb, oz, ml). Le unità vengono visualizzate sul display a LED. (L'unità predefinita è g).

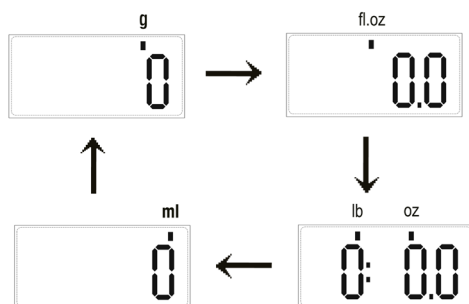

NOTA: Dopo aver selezionato l'unità di peso desiderata, è possibile avviare la pesatura. In caso di mancato utilizzo, la bilancia si spegnerà automaticamente entro circa 2 minuti. Oppure tenere premuto il pulsante ON/OFF/TARE per circa 2 secondi per spegnere la bilancia.

IMPOSTAZIONI DEL PESO

1. Posizionare la bilancia su una superficie in piano e liscia per pesare.
2. Non appoggiare oggetti sulla bilancia.
3. Premere leggermente il pulsante ON/OFF/TARE per passare alla modalità peso.
4. Iniziare a pesare gli oggetti quando il display a LED indica "0"
5. Posizionare l'articolo che si desidera pesare sulla bilancia: sul display verrà visualizzato il peso.

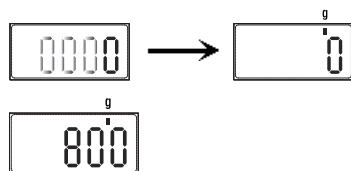

MISURAZIONE CON FUNZIONE TARA (TARE)

La funzione TARE consente di pesare articoli diversi consecutivamente senza rimuovere gli articoli dalla bilancia.

1. Quando la bilancia è spenta, premere il pulsante ON/OFF/TARE per entrare nella modalità di pesata. Iniziare la pesatura quando il LED visualizza "0".
2. Posizionare il primo articolo che si desidera pesare sulla bilancia; il LED mostrerà il peso del primo articolo.
3. Premere il pulsante ON/OFF/TARE per azzerare il display.

NOTA: Se il peso è inferiore a 600 g, l'icona "TARE" non apparirà sul display premendo il pulsante ON/OFF/TARE.

4. Ora aggiungere un altro articolo da pesare sulla bilancia. Il LED mostrerà il peso dell'articolo appena aggiunto.
5. Se si rimuove l'articolo aggiunto alla bilancia, il LED mostrerà nuovamente zero. Ma se si rimuovono tutti gli elementi dalla bilancia, il LED mostrerà un valore negativo.

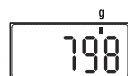
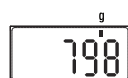
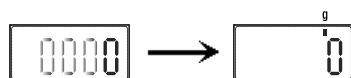

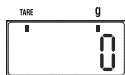

6. Quando viene visualizzato il valore negativo, premere di nuovo il pulsante ON/OFF/TARE per azzerarlo.
7. In caso di mancato utilizzo, la bilancia si spegnerà automaticamente dopo circa 1 minuto. Oppure tenere premuto il pulsante ON/OFF/TARE per circa 2 secondi per spegnere la bilancia.

PULIZIA

1. Sciacquare la bilancia sotto l'acqua, pulirla con un panno leggermente umido e lasciarla asciugare.
2. Non utilizzare detergenti chimici/abrasivi.

RISOLUZIONE DEI PROBLEMI

Problema	Possibili cause	Soluzione
Il display a LED è spento o visualizza Lo	L'alimentazione non è sufficiente	Sostituire con 3 batterie AAA nuove
Il dispositivo non si avvia quando si preme il pulsante TARE	Livello della batteria troppo basso.	Sostituire con 3 batterie AAA nuove
	Le batterie non sono inserite correttamente	Inserire le batterie secondo le istruzioni.
Il display a LED mostra "EEEE"	Sovraccarico	Rimuovere il peso dalla bilancia per proteggere le celle di peso. Acquistate una nuova bilancia con un intervallo di pesatura più elevato.
Il LED visualizza "out?"	Gli oggetti di peso superiore a 1.000 g vengono posizionati sulla bilancia prima dell'accensione.	Rimuovere gli oggetti dalla bilancia, attendere finché non viene visualizzato zero, quindi è possibile avviare la pesatura.
La misurazione non è accurata/il LED visualizza "unSt"	Il peso è instabile quando si accende la bilancia.	Tenere stabile il peso quando si accende la bilancia.



GARANZIA

Wilfa rilascia una garanzia di 5 anni su questo prodotto a partire dal giorno dell'acquisto. La garanzia copre i guasti o i difetti di produzione che si verificano durante il periodo di garanzia. La ricevuta d'acquisto funge da prova nei confronti del rivenditore in caso di richiesta di garanzia.

La garanzia è valida solo per i prodotti acquistati e utilizzati in ambiente domestico. La garanzia non è valida se il prodotto viene utilizzato per scopi commerciali. La garanzia non è valida se il prodotto viene utilizzato in modo improprio o negligente, se le istruzioni fornite da Wilfa non vengono rispettate, se viene modificato o se viene effettuata una riparazione non autorizzata. La garanzia non è valida anche in caso di normale usura del prodotto, uso improprio, mancanza di manutenzione, uso di tensioni elettriche errate o:

- Sovraccarico del prodotto
- Usura del rivestimento
- Componenti di cui si prevede la regolare sostituzione (ad es. filtro, batteria, ecc.)

SPECIFICHE DEL PRODOTTO

3 x AAA (1,5 V)

ASSISTENZA E RICAMBI

Per ricevere assistenza, visitare il sito **wilfa.com** e consultare la nostra pagina dedicata all'assistenza clienti. In questa sezione è possibile trovare domande più frequenti, ricambi, consigli, suggerimenti e tutte le nostre informazioni di contatto.

RICICLABILITÀ



Questo marchio indica che il prodotto non deve essere smaltito insieme ad altri rifiuti domestici nell'intera area UE. Al fine di evitare possibili danni all'ambiente o alla salute umana derivanti dallo smaltimento incontrollato dei rifiuti, riciclare in modo responsabile allo scopo di promuovere il riutilizzo sostenibile delle risorse materiali. Per restituire un dispositivo dismesso, servirsi dei sistemi di restituzione e raccolta o contattare il rivenditore presso il quale è stato acquistato il prodotto. Questo prodotto può essere smaltito presso un centro di riciclaggio ecologico gratuito.

IT

ES

CONTENIDO

- 104 INSTRUCCIONES DE SEGURIDAD IMPORTANTES
- 104 INSTRUCCIONES GENERALES
- 105 VISTA GENERAL DEL PRODUCTO
- 106 DESCRIPCIÓN DE LA FUNCIÓN
- 109 LIMPIEZA
- 109 SOLUCIÓN DE PROBLEMAS
- 110 GARANTÍA
- 111 ESPECIFICACIONES DEL PRODUCTO
- 111 ASISTENCIA Y REPUESTOS
- 111 RECICLADO

INSTRUCCIONES DE SEGURIDAD IMPORTANTES

- Coloque siempre el objeto que vaya a pesar en el centro de la báscula de cocina.
- No coloque ningún objeto encima de la báscula antes de conectar el aparato.
- Quite las pilas si no va a utilizar la báscula durante mucho tiempo.
- Enjuague la báscula bajo el agua y límpiela con un paño ligeramente húmedo. No utilice productos de limpieza químicos/abrasivos.
- No sumerja el aparato en agua ni en otros líquidos.
- Mantenga la báscula en una zona fresca y seca.

INSTRUCCIONES GENERALES

La Wilfa KW-60 es una báscula de cocina diseñada para medir el peso de diferentes objetos y es especialmente adecuada para pesar distintos tipos de alimentos e ingredientes gracias a un revestimiento de un material similar al caucho fácil de limpiar. Su diseño permite limpiar fácilmente el aparato debajo de un grifo de agua. El nivel de resistencia al agua cumple el estándar IPX7.

VISTA GENERAL DEL PRODUCTO

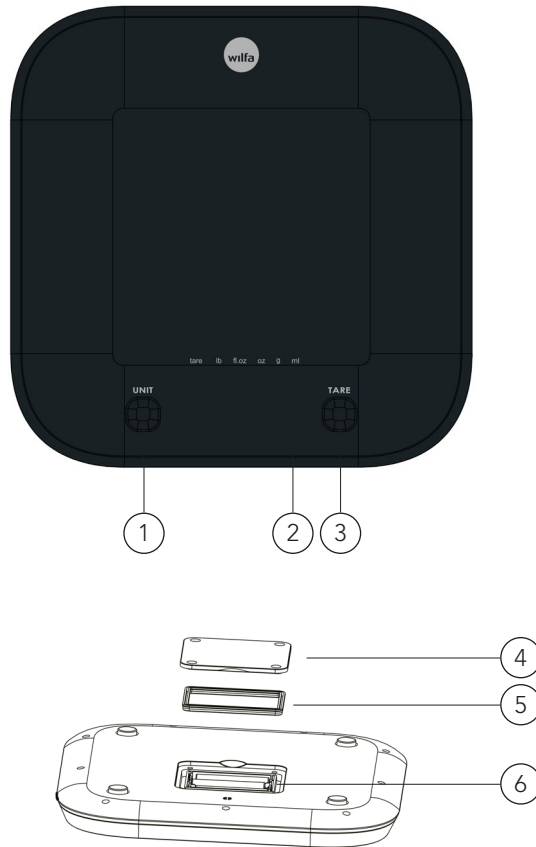

- | | | | |
|----|---|----|-------------------------------------|
| 1. | Botón de unidad | 4. | Tapa del compartimento de las pilas |
| 2. | Pantalla LED | 5. | Silicona resistente al agua |
| 3. | Botón ON/OFF/TARE (conexión/desconexión/tara) | 6. | Compartimento de las pilas |

DESCRIPCIÓN DE LA FUNCIÓN

- Botón ON/OFF/TARE (conexión/desconexión/tara): pulse el botón ON/OFF/TARE para conectar la báscula. Mantenga pulsado el botón ON/OFF/TARE durante 2 segundos para desconectar la báscula. Pulse el botón ON/OFF/TARE para restablecer la pantalla a cero.
- Botón UNIT (unidad): pulse el botón UNIT para seleccionar la unidad de pesaje que desea.



Símbolo	Explicación
TARE	Función de tara
ml	Unidad de volumen (milímetros)
fl.OZ	Unidad de volumen (onza líquida)
lb	Unidad de pesaje (libra)
g	Unidad de pesaje (gramo)
OZ	Unidad de pesaje (onza)
■	Valor negativo

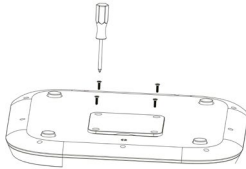
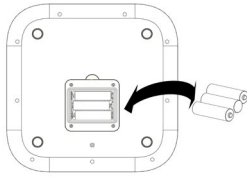
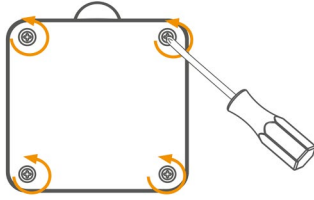

COLOCAR LAS PILAS

1. Utilice un destornillador para quitar los tornillos de la tapa del compartimento de las pilas.
 2. Introduzca las pilas (3 pilas AAA de 1,5 V) en el compartimento de las pilas respetando las indicaciones de polaridad (+-) que verá en el interior del compartimento.
 3. Cierre la tapa del compartimento de las pilas ejerciendo una presión firme y atornille de nuevo los tornillos con el destornillador.
- La pantalla LED se iluminará si las baterías se han colocado correctamente.

CAMBIAR UNIDAD DE PESAJE

En el modo de pesaje, pulse el botón UNIT (unidad) para seleccionar la unidad que desea (g, fl.oz, lb, oz, ml). Las unidades se mostrarán en la pantalla LED. (La unidad predeterminada es g).

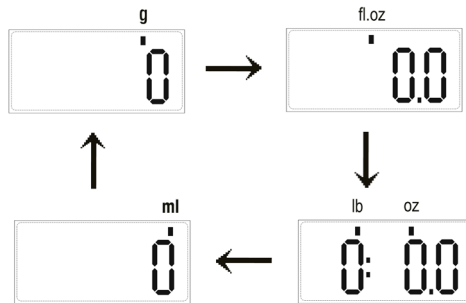

NOTA: Tras seleccionar la unidad de pesaje deseada, puede iniciar el pesaje. Si no hace nada, la báscula se desconectará automáticamente en unos 2 minutos. También puede mantener pulsado el botón ON/OFF/TARE durante unos 2 segundos para desconectar la báscula.

AJUSTES DE PESO

1. Coloque la báscula sobre una superficie plana y sólida para pesar.
2. No coloque ningún objeto sobre la báscula.
3. Pulse ligeramente el botón ON/OFF/TARE para pasar al modo de pesaje.
4. Comience a pesar artículos cuando en la pantalla LED se muestre "0"
5. Coloque el artículo que desee pesar en la báscula y en la pantalla se mostrará su peso.

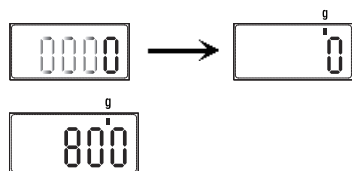

PESAJE CON FUNCIÓN DE TARA

La función TARE (tara) le permite pesar distintos artículos de forma consecutiva sin tener que retirarlos de la báscula.

1. Si la báscula está apagada, pulse el botón ON/OFF/TARE para acceder al modo de pesaje. Comience a pesar cuando se muestre "0" en la pantalla LED.
2. Coloque el primer artículo que desee pesar en la báscula y en la pantalla LED se mostrará el peso del primer artículo.
3. Pulse el botón ON/OFF/TARE para restablecer la pantalla a cero.

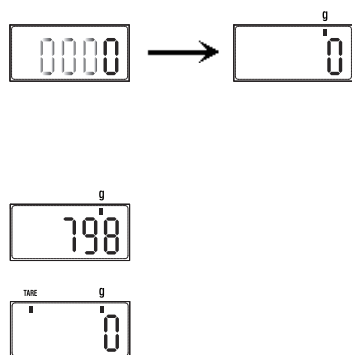

NOTA: Si el peso es inferior a 600 g, no se mostrará el icono "TARE" en la pantalla al pulsar el botón ON/OFF/TARE.

4. Ahora añada otro artículo para pesar en la báscula. En la pantalla LED se mostrará el peso del artículo recién añadido.
5. Si retira el elemento añadido en la báscula, en la pantalla LED se volverá a mostrar "0". Pero si retira todos los artículos de la báscula, en la pantalla LED se mostrará un valor negativo.

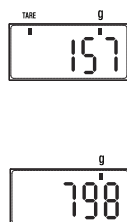



6. Cuando se muestre el valor negativo, pulse de nuevo el botón ON/OFF/TARE, y el valor negativo se restablecerá en cero.
7. Si no hace nada, la báscula se desconectará automáticamente en aproximadamente 1 minuto. También puede mantener pulsado el botón ON/OFF/TARE durante unos 2 segundos para desconectar la báscula.

LIMPIEZA

1. Enjuague la báscula bajo el agua, límpiela con un paño ligeramente húmedo y déjela secar.
2. No utilice productos de limpieza químicos/abrasivos.

SOLUCIÓN DE PROBLEMAS

Problema	Posibles razones	Solución
La pantalla LED está oscura o muestra "Lo"	Las pilas carecen de la potencia necesaria	Sustituya las pilas antiguas por 3 pilas nuevas AAA.
El dispositivo no arranca si el botón TARE (tara) está activado	El nivel de carga de las pilas es demasiado bajo.	Sustituya las pilas antiguas por 3 pilas nuevas AAA.
	Las pilas no se han colocado correctamente	Introduzca las pilas siguiendo las instrucciones.
En la pantalla LED se muestra "EEEE"	Sobrecarga	Retire el peso de la báscula para proteger las celdas de pesaje. Compre una nueva báscula con un rango de pesaje más alto.
En la pantalla LED se muestra "out?"	Los artículos que pesan más de 1000 g se colocan en la báscula antes de conectarla.	Retire los artículos de la báscula, espere hasta que se muestre cero en la pantalla LED y podrá empezar a pesar.
La medición no es precisa/en la pantalla LED se muestra "inst"	La báscula es inestable al conectarla.	La báscula debe ser estable al conectarla.



GARANTÍA

Wilfa ofrece una garantía de 5 años para este producto desde el día de la compra. La garantía cubre los fallos o los defectos de fabricación que surjan durante el periodo de garantía. Su recibo de compra sirve de prueba para el minorista en caso de reclamación de la garantía.

La garantía solo es válida para productos comprados y utilizados en el hogar. La garantía perderá su validez si el producto se utiliza comercialmente. La garantía perderá su validez si se hace un mal uso del producto, se utiliza de forma negligente, no se siguen las instrucciones de Wilfa, se modifica o se realizan reparaciones no autorizadas. La garantía tampoco cubre el desgaste normal del producto, si se hace un mal uso del producto, la falta de mantenimiento, o el uso de una tensión eléctrica incorrecta o en caso de:

- Sobrecarga del producto
- Revestimiento
- Piezas que se deben sustituir con regularidad (por ejemplo, filtro, batería, etc.)

ESPECIFICACIONES DEL PRODUCTO

3 pilas AAA (1,5 V)

ASISTENCIA Y REPUESTOS

Si necesita asistencia, visite **wilfa.com** y consulte nuestra página de asistencia/atención al cliente. Aquí encontrará preguntas frecuentes, repuestos, consejos y trucos, así como nuestra información de contacto.

RECICLADO



Esta marca indica que el producto no debe eliminarse junto con otros residuos domésticos en toda la UE. Para evitar posibles daños al medio ambiente o la salud por la eliminación incontrolada de residuos, recicle de forma responsable para fomentar la reutilización sostenible de los recursos materiales. Para devolver el producto usado, utilice los sistemas de devolución y recogida o póngase en contacto con el distribuidor donde lo adquirió. Ellos podrán llevar este producto a un punto de reciclaje seguro para el medio ambiente de forma gratuita.



BEYOND EXPECTATIONS

